



**Audi A5 | Audi A5 Avant | Audi S5 | Audi S5 Avant | Audi RS 5 | Audi RS 5 Avant**

MY26  
Última actualización: Abril 2026



## Audi A5 / A5 Avant | Equipamiento de serie (línea Business)

<b>Llantas y tren de rodaje</b>		
<b>Llantas de aleación ligera de 17"</b>	<b>40M</b>	C0X: Llanta de serie para motor 150kW TDI quattro
Diseño de 5 radios dobles, tamaño 7 J x 17		Llantas de aleación ligera, tamaño 7,5 J x 17, con neumáticos 225/55 R17
Neumáticos 205/60 R 17		* Versión e-hybrid 220kW equipa llanta de 18" C1J
<b>Tren de rodaje estándar</b>	<b>1BA</b>	
<b>Audi Drive Select</b>	<b>2H9</b>	
<b>Indicador de control de presión de los neumáticos</b>	<b>7K1</b>	
<b>Set de reparación de neumáticos</b>	<b>1G8</b>	
<b>Equipamiento exterior</b>		
<b>Faros LED</b>	<b>8EX</b>	
<b>Grupos ópticos traseros LED</b>	<b>8VG</b>	
<b>Sistema de asistencia para luz de carretera</b>	<b>8G1</b>	
<b>Carcasa de retrovisores exteriores en el color de la carrocería</b>	<b>6FA</b>	
<b>Embellecedores de las ventanillas en óptica de aluminio</b>	<b>4ZB</b>	
<b>Equipamiento interior</b>		
<b>Inserciones con estructura láser en negro</b>	<b>5MA</b>	
<b>Revestimiento interior del techo de tela, color específico</b>	<b>6NJ</b>	
<b>Alfombrillas delanteras y traseras</b>	<b>0TD</b>	
<b>Volante de cuero de radios dobles con multifunción y levas de cambio</b>	<b>2ZQ</b>	
<b>Iluminación interior en blanco</b>	<b>Q00</b>	
<b>Elementos del interior en todo el perímetro en tela Impressum</b>	<b>Q8A</b>	
<b>Aplicaciones interiores en diseño de aluminio</b>	<b>QJ1</b>	
<b>Confort</b>		
<b>Climatizador automático de 1 zona</b>	<b>9AK</b>	Climatizador de 3 zonas (9AQ) serie para versión e-hybrid
<b>Calefacción de asientos delanteros</b>	<b>4A3</b>	
<b>Lunas laterales y trasera en cristal antitérmico</b>	<b>4KC</b>	
<b>Luna antitérmica y de aislamiento acústico en el parabrisas</b>	<b>4GQ</b>	
<b>Llave de confort sin cierre de seguridad (Safelock)</b>	<b>4K5</b>	
<b>Portón del maletero de apertura y cierre eléctricos</b>	<b>4E7</b>	
<b>Llave digital</b>	<b>2F1</b>	
<b>Red divisoria</b>	<b>3CX</b>	
<b>Reposabrazos central delantero</b>	<b>6E1</b>	
<b>Carga (específico para versiones e-hybrid)</b>		
<b>Sistema de carga e-tron compacto</b>	<b>NW1</b>	
<b>Enchufe doméstico tipo E/F para el sistema de carga e-tron</b>	<b>70T</b>	
<b>Enchufe industrial CEE 32 A, 230 V, largo y recto, para el sistema de carga e-tron</b>	<b>73N</b>	
<b>Cable de carga Modo 3 para carga pública 22 kW (CA)</b>	<b>76H</b>	



## Audi A5 / A5 Avant | Equipamiento de serie (continuación)

<b>Seguridad y protección</b>		
Airbags laterales en la parte delantera con sistema de airbaqs para la cabeza y airbaq de interacción	6C2	
Airbaqs delanteros, airbaq del acompañante desactivable	4UF	
Retrovisor interior	4L2	
Retrovisores exteriores ajustables y térmicos eléctricamente	6XD	
Botiquín y chalecos reflectantes	1T5	
Sistema de aviso acústico del vehículo	GM4	
Aviso de comprobación de la parte trasera del habitáculo	5P1	
Fijación de asientos infantiles i-Size en el lado del acompañante e i-Size y Top Tether en las plazas exteriores de la banqueta trasera	3A2	
Detección de la atención y la fatiga con observación del conductor	EM3	
<b>Infotainment</b>		
Audi virtual cockpit Plus	9S9	
Llamada de emergencia y asistencia en carretera de Audi connect con control a distancia de Audi connect	IW3	Servicios gratuitos durante 10 años apartir de la entrega del vehículo nuevo: · Llamada de emergencia e-call (accidente grave) · Llamada de asistencia (avería o accidente menor)
Audi connect Navigation & Infotainment	IT3	
MMI Navegación plus con MMI touch	7UG	
Audi Application Store y Smartphone Interface Plus	IU6	
Audi phone box light con función de carga inalámbrica	9ZV	
Conexiones USB con función de carga en la primera y la segunda filas de asientos	UE8	
Equipo de Audio de 6 altavoces	8RL	· 6 altavoces (pasivos)
Recepción digital de radio	QV3	
<b>Asientos</b>		
Asientos normales delante	Q1A	
Tela Passage	N2M	
<b>Sistemas de asistencia</b>		
Avuda de aparcamiento plus con indicación de la distancia	9X0	
Limitador de velocidad basado en señales de tráfico	LT2	
Detección de señales de tráfico basada en imágenes de cámara	QR9	
Asistente de frenada de emergencia delantero	8I3	
Asistente para el tráfico transversal delantero	JX1	
Asistente de mantenimiento de carril	6I3	
Sistema de aparcamiento asistido Plus	FT1	
Sistema de asistencia de velocidad adaptativo	8T3	
Cámara de marcha atrás	KA2	
Asistente de esquiya y asistente de giro	4G3	

## Audi A5 / A5 Avant | Equipamiento de serie (continuación)



Vista exterior A5



Vista exterior A5 Avant





## Audi A5 / A5 Avant | Equipamiento ADVANCED

(Adicional al equipamiento Business)

### Equipamiento adicional incluido (WAK + PQ1)

<b>Exterior Advanced</b>	<b>PY1</b>	Paragolpes advanced con parrilla del radiador y difusor en gris escandio. Difusor en selenito plata mate
<b>Llantas de aleación ligera de 18"</b>	<b>C1Q</b>	
Diseño Aero de 5 brazos en negro, torneado brillante (8,0) x 18)		
Neumáticos 235/45 R 18		
<b>Asientos deportivos</b>	<b>01D</b>	
<b>Tela Passage</b>	<b>N2E</b>	
<b>Reposabrazos central de confort delantero</b>	<b>6E3</b>	
<b>Apoyo lumbar de 4 posiciones para los asientos delanteros</b>	<b>7P1</b>	
<b>Faros LED Plus</b>	<b>8IT</b>	Con luz de viraje, intersección, maniobra y curva estática
<b>Grupos ópticos traseros LED Pro</b>	<b>8VP</b>	Banda de luz continua. Intermitentes dinámicos y función coming home / leaving home
<b>Retrovisor interior antideslumbrante automático</b>	<b>4L6</b>	
<b>Retrovisores exteriores ajustables, térmicos y abatibles eléctricamente</b>	<b>6XK</b>	Con ajuste automático de posición antideslumbrante a ambos lados
<b>Luz de proyección en los retrovisores exteriores</b>	<b>1J2</b>	
<b>Aviso de cambio de carril y aviso de peligro al bajar, sistema de asistencia trasero para el tráfico transversal y sistema de asistencia de viraje trasero</b>	<b>79H</b>	
<b>Climatizador automático de confort de 3 zonas</b>	<b>9A0</b>	



## Audi A5 / A5 Avant | Equipamiento ADVANCED

Vista exterior A5



Vista exterior A5 Avant





## Audi A5 / A5 Avant | Equipamiento S LINE

(Adicional al equipamiento Advanced)

### Equipamiento adicional incluido

#### Llantas de aleación ligera de 19"

Diseño "Aero" de 5 brazos, Negro (8,0J x 19), torneado brillante  
Neumáticos 245/40 R 19

C11

#### Línea S line

- Paquete exterior S line
- Parrilla del radiador en negro fantasma
- Marco de las entradas de aire en óptica cromada mate antracita
- Talonera ensanchada en negro
- Difusor S en negro fantasma
- Aplicación del difusor en óptica cromada mate antracita

#### S line interior

- Tela "Kaskade" con costuras de rombos y emblema S
- Elementos interiores en tela "Kaskade"
- Asientos deportivos delante
- Pedales en acero inoxidable
- Apoyacabezas delante
- Superficies decorativas y teclas de mando Negro Brillante
- Respaldo del asiento trasero, abatible
- Revestimiento interior del techo de tela en Negro
- Elementos interiores superiores e inferiores con costura de contraste

PWK

N2Y

Q8C

Q1D

VF1

5ZJ

GS5

3NZ

6NQ

7HB

#### Volante deport. de cuero, en diseño de 3 radios, achatado en parte superior e inferior

1XY

Con levas de cambio

#### Inserciones en aluminio mate cepillado con relieve lineal en antracita

5MV

#### Tren de rodaje deportivo

1BE

Reducción de la altura en -20 mm

#### Paquete de iluminación Ambiente plus

QQ2

30 colores

## Audi A5 / A5 Avant | Equipamiento S LINE

(Adicional al equipamiento Advanced)



### Vista exterior A5



### Vista exterior A5 Avant





## Audi A5 / A5 Avant | Equipamiento Black line

(Adicional al equipamiento S line)

### Equipamiento adicional incluido

#### Llantas de aleación Audi Sport 8,5 J x 19

Diseño de 5 radios dobles, Negro

Neumáticos 245 / 40 R 19

CE1

#### S line interior

· Combinación microfibra Dinamica/cuero con acolchado de rombos y grabado S

· Elementos interiores alrededor de microfibra Dinamica

· Asientos deportivos delante

· Pedales en acero inoxidable

· Molduras estriberas con inserciones en aluminio delante, con iluminación, con inscripción S

· Superficies decorativas y teclas de mando Negro Brillante

· Revestimiento interior del techo de tela en Negro

· Elementos interiores superiores e inferiores con costura de contraste

PWN

N2S

Q8D

Q1D

VF1

VT5

GS5

6NQ

7HB

#### Paquete estilo negro

· Aros Audi delante y detrás en gris antracita

· Molduras embellecedoras de ventanas y piezas oscuras

· Manecillas de las puertas en negro

· Embellecedores del tubo de escape cromados oscuros

PAH

#### Volante deport. de cuero, en diseño de 3 radios, achatado en parte superior e inferior

1XY

Con levas de cambio

#### Inserciones en aluminio mate cepillado con relieve lineal en antracita

5MV

#### Tren de rodaje deportivo

1BE

Reducción de la altura en -20 mm

#### Paquete de iluminación Ambiente plus

QQ2

30 colores

#### Cristales traseros oscurecidos

QL5

#### Carcasas de los retrovisores en negro

6FJ

## Audi A5 / A5 Avant | Equipamiento Black line



Vista exterior A5



Vista exterior A5 Avant





## Audi S5 / Audi S5 Avant | Equipamiento de serie

<b>Llantas y tren de rodaje</b>		
<b>Llantas de Audi Sport de aleación ligera de 20"</b>	F19	
Diseño S de radios múltiples, Negro metalizado, torneado brillante (8,5) X 20		
Neumáticos 245/35 R20		
<b>Tren de rodaje deportivo S</b>	1BE	Reducción de la altura en -20 mm
<b>Tornillos de rueda antirrobo</b>	1PD	
<b>Audi Drive Select</b>	2H9	
<b>Equipamiento exterior</b>		
<b>Línea S</b>		
· Parrilla del radiador S en negro titanio mate v marco de las entradas de aire en óptica cromada mate plata		
· Talonera ensanchada en óptica cromada mate plata		
· Difusor S en negro titanio mate con aplicación del difusor en óptica cromada mate plata		
<b>Faros Matrix LED</b>	8IY/8G4	
<b>Grupos ópticos traseros LED Pro</b>	8VP	
<b>Cristales traseros oscurecidos</b>	QL5	
<b>Carcasas de los retrovisores exteriores en óptica de aluminio</b>	6FC	
<b>Pinzas de freno pintadas en rojo</b>	PC2	
<b>Equipamiento interior</b>		
<b>S line interior</b>	PWN	
· Combinación microfibra Dinamica/cuero con acolchado de rombos v arabado S	N2S	
· Elementos interiores alrededor de microfibra Dinamica	Q8D	
· Asientos deportivos delante	Q1D	
· Pedales en acero inoxidable	VF1	
· Molduras estriberas con inserciones en aluminio delante, con iluminación, con inscripción S	VT5	
· Superficies decorativas v teclas de mando Negro Brillante	GS5	
· Revestimiento interior del techo de tela en Negro	6NQ	
· Elementos interiores superiores e inferiores con costura de contraste	7HB	
<b>Volante deport. de cuero, en diseño de 3 radios, achatado en parte superior e inferior</b>	1XY	
<b>Inserciones en aluminio mate cepillado con relieve lineal en antracita</b>	5MV	
<b>Paquete de iluminación Ambiente Pro</b>	QQ4	
<b>Confort</b>		
<b>Climatizador automático de confort de 3 zonas</b>	9AQ	
<b>Ajuste eléctrico para asientos delanteros</b>	3L5	
<b>Apoyo lumbar de 4 posiciones para los asientos delanteros</b>	7P1	
<b>Apertura de confort del portón del maletero</b>	4E7	
<b>Llave digital</b>	2F1	
<b>Red divisoria</b>	3CX	
<b>Llave de confort sin SAFELOCK</b>	4K5	

**Audi S5 / Audi S5 Avant | Equipamiento de serie (continuación)**

<b>Infotainment</b>		
Audi sound system	9VD	
Audi App Store y smartphone interface	IU6	
Bandeja para teléfono con función de carga inductiva	9ZV	
Pantalla del acompañante	JH1	10.9 pulgadas
Receptor de radio digital	QV3	
Cámara multifuncional con dashcam	QK5	
MMI Navegación plus	7UG	
Audi connect Navigation & Infotainment plus	IT3	
<b>Sistemas de asistencia</b>		
Ayuda de aparcamiento plus con indicación de la distancia	9X0	
Asistente de frenada de emergencia delantero	8J5	
Aviso de cambio de carril y aviso de peligro al bajar, sistema de asistencia trasero para el tráfico transversal y sistema de asistencia de viraje trasero	79H	
Aviso de salida involuntaria de carril con sistema de asistencia en caso de emergencia	6I5	
Detección de ocupantes en la parte trasera	5P2	
Sistema de aparcamiento asistido plus	FT1	
Detección de la atención y la fatiga	EM2	
Asistente para el tráfico transversal delantero	JX1	
Airbags delanteros, airbag del acompañante desactivable	4UF	
Airbags laterales en la parte delantera y trasera con sistema de airbags para la cabeza y airbag de interacción en la	6C4	
Fijación de asientos infantiles i-Size en el lado del acompañante e i-Size y Top Tether en las plazas exteriores de la	3A2	
Cámaras para el entorno	KA4	
Sistema de asistencia para evitar obstáculos y sistema de asistencia de viraje delantero	4G3	
Sistema de asistencia de velocidad adaptativo	8T3	
Asistente de conducción adaptativo plus	GJ7	

**Audi S5 / Audi S5 Avant | Equipamiento de serie**



**Vista exterior S5**



**Vista exterior S5 Avant**





**Audi RS 5 / Audi RS 5 Avant | Equipamiento de serie**

<b>Llantas y tren de rodaje</b>		
<b>Llantas de Audi Sport de aleación ligera de 21"</b>	<b>C9R</b>	
Diseño de 6 radios dobles, Negro metalizado (10,0 10,5] X 21). Neumáticos 285/30 R21		
<b>Paraolpes RS plus</b>	<b>VJ5</b>	Incluido en paquete Audi Sport (PEG) de serie en RS 5
<b>Tren de rodaje deportivo RS con amortiguador de 2 válvulas regulado</b>	<b>2MV</b>	
<b>Indicador de presión de los neumáticos</b>	<b>7K3</b>	
<b>Tornillos de rueda antirrobo</b>	<b>1PD</b>	
<b>Juego para reparación de neumáticos</b>	<b>1G8</b>	
<b>Equipamiento exterior</b>		
<b>Faros Matrix LED oscurecidos con escenificación lumínica e intermitentes dinámicos</b>	<b>8JT/8G4</b>	
<b>Grupos ópticos traseros OLED digitales</b>	<b>8VY</b>	
<b>Sistema lavafaros</b>	<b>8X8</b>	
<b>Cristales traseros oscurecidos</b>	<b>QL5</b>	
<b>Carcasas de los retrovisores exteriores en color negro</b>	<b>6FJ</b>	
<b>Espóiler trasero RS en Negro / Espóiler del borde del techo RS</b>	<b>5J8</b>	Sedan / Avant
<b>Aumento de la velocidad máxima hasta 285 km/h</b>	<b>6Y4</b>	Incluido en paquete Audi Sport (PEG) de serie en RS 5
<b>Sistema de escape deportivo RS</b>	<b>0P6</b>	Incluido en paquete Audi Sport (PEG) de serie en RS 5
<b>Equipamiento interior</b>		
<b>Interior RS con asientos deportivos plus, ventilado, cuero en Negro con detalles en Gris</b>	<b>PWX</b>	
· Combinación de cuero perforado con diseño de panel	<b>N1H</b>	
· Asientos deportivos plus delanteros	<b>040</b>	
· Elementos interiores alrededor de microfibra Dinamica	<b>08D</b>	
· Emblemas RS con corona del volante de cuero perforado v marcador de las 12 en punto de cuero	<b>6F6</b>	
· Ventilación del asiento v función de masaje delante	<b>4D5</b>	
<b>Volante con contorno deportivo, 3 radios, achatado en parte superior e inferior con multifunción</b>	<b>2ZC</b>	Con levas de cambio y botón satelital
<b>Alfombrillas con inscripción RS</b>	<b>0TP</b>	
<b>Inserciones en aluminio mate cepillado con relieve lineal en Antracita</b>	<b>5MV</b>	
<b>Aplicaciones interiores en diseño de vanadio</b>	<b>QJ3</b>	
<b>Paquete de iluminación Ambiente Pro</b>	<b>QQ4</b>	Incluido en paquete equipamiento RS (WCQ) de serie en RS 5
<b>Confort</b>		
<b>Climatizador automático de confort de 3 zonas</b>	<b>9AQ</b>	
<b>Calefacción del volante</b>	<b>A19</b>	
<b>Ajuste eléctrico para asientos delanteros</b>	<b>3L5</b>	
<b>Función de memoria para el asiento del conductor y los retrovisores exteriores</b>	<b>A11</b>	
<b>Climatización independiente</b>	<b>GA1</b>	
<b>Apertura de confort del portón del maletero</b>	<b>4E7</b>	
<b>Llave digital</b>	<b>2F1</b>	
<b>Parabrisas con cristal termoaislante y de aislamiento acústico</b>	<b>4GQ</b>	
<b>Llave de confort con SAFELOCK</b>	<b>4K6</b>	

**Audi RS 5 / Audi RS 5 Avant | Equipamiento de serie (continuación)**

<b>Infotainment</b>		
MMI experience plus con sistema de sonido Bang & Olufsen Premium	PYH	Sistema de sonido B&O (9VS)
Audi App Store y smartphone interface	IU6	
Bandeja para teléfono con función de carga inductiva	9ZV	
Pantalla del acompañante	JH1	10.9 pulgadas
Receptor de radio digital	QV3	
Cámara multifuncional con dashcam	QK5	
MMI Navegación plus	7UG	
Audi connect Navigation & Infotainment plus	IT3	
<b>Sistemas de asistencia</b>		
Ayuda de aparcamiento plus con indicación de la distancia	9X0	
Asistente de frenada de emergencia delante y detrás	8J5	
Aviso de cambio de carril y aviso de peligro al bajar, sistema de asistencia trasero para el tráfico transversal y sistema de asistencia de viraje trasero	79H	
Alarma antirobo	7AL	
Aviso de salida involuntaria de carril con sistema de asistencia en caso de emergencia	6I5	
Detección de ocupantes en la parte trasera	5P2	
Sistema de aparcamiento asistido pro con funcionalidad de control remoto	FT5	
Sistema de detección de cansancio y falta de atención con observación del conductor	EM3	
Asistente para el tráfico transversal delantero	JX1	
Airbags delanteros, airbag del acompañante desactivable	4UF	
Airbags laterales en la parte delantera y trasera con sistema de airbags para la cabeza y airbag de interacción en la	6C4	
Fijación de asientos infantiles i-Size en el lado del acompañante e i-Size y Top Tether en las plazas exteriores de la	3A2	
Sistema de detección de cansancio y falta de atención con observación del conductor	KA6	
Sistema de asistencia para evitar obstáculos y sistema de asistencia de viraje delantero	4G3	
Sistema de asistencia de velocidad adaptativo	8T3	
Asistente de conducción adaptativo plus	GJ7	
<b>Carga</b>		
Sistema de carga e-tron compact	NW1	
Cable de carga Modo 3 para carga pública de hasta 22 kW (CA)	76H	

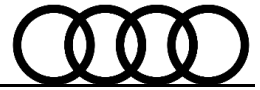
**Audi RS 5 / Audi RS 5 Avant | Equipamiento de serie**



Vista exterior RS 5



Vista exterior RS 5 Avant





## Audi A5 | Pinturas

	PRNR		Business	Advanced	S line	Black line	S5	PVPR (21,00%)	PVPR (25,75%)	PVPR (30,75%)	PVPR (35,75%)
<b>Pinturas sólidas</b>											
Blanco Arkona	Z9Z9		0	0	0	0	0	350 €	365 €	380 €	395 €
<b>Pinturas metalizadas</b>											
Gris Cronos	Z7Z7		0	0	-	-	-	1.160 €	1.205 €	1.250 €	1.300 €
Blanco Glaciar	2Y2Y		0	0	0	0	0	1.160 €	1.205 €	1.250 €	1.300 €
Negro Mitos	0E0E		0	0	0	0	0	1.160 €	1.205 €	1.250 €	1.300 €
Azul Firmamento	5U5U		0	0	0	0	0	1.160 €	1.205 €	1.250 €	1.300 €
Azul Horizonte	H3H3		0	0	0	0	0	1.160 €	1.205 €	1.250 €	1.300 €
Azul Ascari	9W9W		-	-	0	0	0	1.745 €	1.810 €	1.885 €	1.955 €
Plata Florete	L5L5		0	0	-	-	-	1.160 €	1.205 €	1.250 €	1.300 €
Rojo Granadina	S5S5		S	S	S	S	S	0 €	0 €	0 €	0 €
<b>Pinturas efecto perla</b>											
Gris Daytona	6Y6Y		-	-	0	0	0	1.250 €	1.300 €	1.350 €	1.405 €
<b>Audi exclusive</b>											
Audi exclusive	Q0Q0		0	0	0	0	0	6.100 €	6.340 €	6.590 €	6.845 €

## Audi RS 5 | Pinturas



	PRNR		Business	Advanced	S line	Black line	S5	RS 5	PVPR (21,00%)	PVPR (25,75%)	PVPR (30,75%)	PVPR (35,75%)
<b>Pinturas sólidas</b>												
Gris Magnético	G5G5		-	-	-	-	-	0	350 €	365 €	380 €	395 €
<b>Pinturas metalizadas</b>												
Blanco Glaciar	2Y2Y		-	-	-	-	-	0	1.160 €	1.205 €	1.250 €	1.300 €
Negro Mitos	0E0E		-	-	-	-	-	0	1.160 €	1.205 €	1.250 €	1.300 €
Azul Ascari	9W9W		-	-	-	-	-	0	1.745 €	1.810 €	1.885 €	1.955 €
Gris Meseta	R8R8		-	-	-	-	-	0	1.160 €	1.205 €	1.250 €	1.300 €
Verde Bedford	E8E8		-	-	-	-	-	0	1.160 €	1.205 €	1.250 €	1.300 €
Rojo Progressive	B1B1		-	-	-	-	-	S	0 €	0 €	0 €	0 €
<b>Pinturas efecto perla</b>												
Gris Daytona	6Y6Y		-	-	-	-	-	0	1.250 €	1.300 €	1.350 €	1.405 €
<b>Audi exclusive</b>												
Audi exclusive	Q0Q0		-	-	-	-	-	0	6.100 €	6.340 €	6.590 €	6.845 €



## Audi A5 / A5 Avant | Paquetes

Opcional	PRNR		Business	Advanced	S line	Black line	SS	RS S	PVPR (21,00%)	PVPR (25,75%)	PVPR (30,75%)	PVPR (35,75%)
Paquete Confort Basic	PQ1	*Excepto versión S y versión e-hybrid quattro 270kW (Black Competition) que incluyen de serie PQ2	-	S	S	S	-	-	- €	- €	- €	- €
			0	-	-	-	-	-	2.595 €	2.695 €	2.805 €	2.910 €
<b>Aviso de cambio de carril y aviso de peligro al bajar, sistema de asistencia trasero para el tráfico transversal y sistema de asistencia de viraje trasero</b>	79H	<p>Ayuda al conductor a controlar el ángulo muerto y el tráfico detrás del vehículo. Además, se advierte de posibles colisiones al salir del vehículo, al desaparecer marcha atrás y al virar.</p> <p>Este equipamiento incluye:</p> <ul style="list-style-type: none"> <li>· aviso de cambio de carril</li> <li>· aviso de peligro al bajar</li> <li>· sistema de asistencia trasero para el tráfico transversal</li> <li>· sistema de asistencia de viraje trasero</li> </ul> <p>Visión total al cambiar de carril. Con la ayuda de sensores de radar, el sistema supervisa lo que ocurre detrás y junto al vehículo. Advierte de los vehículos que se aproximan o le siguen en el área de detección. En caso de que el sistema identifique una situación crítica para el cambio de carril, se muestra un aviso mediante una indicación en el retrovisor exterior correspondiente, así como una indicación en el Audi virtual cockpit plus. Si a pesar de ello se realiza el cambio de carril y la colisión es inminente, el conductor recibe de nuevo una advertencia visual y también acústica.</p> <p>Visión hacia atrás al abandonar el vehículo. El aviso de peligro al bajar advierte de una posible colisión con el tráfico detectado que se aproxima por detrás cuando se abre la puerta con el vehículo parado. El sistema utiliza sensores de radar para vigilar el entorno trasero y lateral del vehículo. Se detectan objetos en movimiento que se aproximan por detrás, como coches o ciclistas. Cuando se tira de la palanca de apertura de la puerta y se aproxima un usuario de la vía pública clasificado como crítico, se enciende la barra de advertencia de la puerta y el indicador LED del retrovisor exterior del lado afectado. Al mismo tiempo, la apertura de la puerta se retrasa brevemente y suena una señal acústica de advertencia.</p> <p>Identificación del tráfico cruzado. El sistema de asistencia trasero para el tráfico transversal puede advertir al dar marcha atrás de una posible colisión con el tráfico transversal que se aproxima. El sistema utiliza sensores de radar para vigilar el entorno trasero y lateral del vehículo al salir marcha atrás de una plaza de aparcamiento. Se detectan objetos en movimiento que se aproximan, como coches o ciclistas. El sistema avisa al conductor visualmente en la vista de aparcamiento en la pantalla del MMI touch y, al dar marcha atrás, también puede advertir acústicamente e intervenir con los frenos en situaciones especialmente críticas.</p> <p>Ayuda al virar. El sistema de asistencia de viraje trasero supervisa el ángulo muerto y los acontecimientos del tráfico en los carriles adyacentes detrás del vehículo y asiste al virar. Si el sistema detecta un objeto que se aproxima y este se cataloga como crítico, se ilumina la indicación en el retrovisor exterior del lado correspondiente del vehículo. En cuanto se pone el intermitente, el sistema advierte de objetos clasificados como críticos con peligro creciente de colisión mediante la intermitencia brillante de la indicación en el correspondiente retrovisor exterior. En caso de colisión inminente y dependiendo de la situación y la velocidad, en la primera fase se emite una señal acústica de advertencia, en la segunda fase se avisa mediante una frenada de aviso y en la tercera fase se frena hasta detenerse por completo.</p>										
<b>Grupos ópticos traseros LED pro</b>	8VP	<p>La firma luminica constituye un signo distintivo visible detrás del vehículo.</p> <p>Los grupos ópticos traseros en tecnología LED permiten una activación más rápida de la luz trasera y de freno, lo que supone una percepción anticipada para los vehículos que circulan por detrás.</p> <p>Los grupos ópticos traseros LED incluyen:</p> <ul style="list-style-type: none"> <li>· intermitentes</li> <li>· luces de freno</li> <li>· luces traseras</li> <li>· luces de matrícula trasera</li> <li>· luces de marcha atrás</li> </ul>										
<b>Luz de proyección en los retrovisores exteriores</b>	1J2	<p>La luz de proyección en la parte inferior de los retrovisores exteriores proyecta un elemento gráfico en el suelo. Esto no solo mejora la iluminación en la zona de acceso al entrar y salir del vehículo, sino que también llama poderosamente la atención.</p>										
<b>Retrovisores exteriores ajustables, térmicos y abatibles eléctricamente, con ajuste automático de posición antideslumbrante a ambos lados</b>	6XK	<p>Los retrovisores exteriores con intermitentes LED integrados y función automática de inclinación del retrovisor exterior del conductor y el acompañante para ver mejor el bordillo de la acera disponen de espejo con forma convexa, plana o esférica.</p> <p>Con la función de inclinación al introducir la marcha atrás, el retrovisor exterior del acompañante se orienta hacia abajo y permite, de este modo, ver mejor el bordillo de la acera. Esta función está preajustada. Para el retrovisor del lado del conductor también se puede activar una posición de bordillo con la marcha atrás metida. Esta se guarda a continuación y, la próxima vez que se mete la marcha atrás, se regula correspondientemente el retrovisor del lado del conductor. Tanto el retrovisor exterior del conductor como el del acompañante se abaten.</p> <p>La función se puede desactivar en todo momento con una tecla en la unidad de mando de la puerta del conductor en el vehículo. Con la unidad de mando de la puerta del conductor en el vehículo se pueden bajar también manualmente los espejos.</p>										
<b>Retrovisor interior antideslumbrante automático</b>	4L6	<p>El retrovisor interior antideslumbrante automático mitiga los efectos de deslumbramiento. Así se puede percibir mejor en la oscuridad el tráfico que circula por detrás.</p>										











## Audi A5 / A5 Avant | Llantas y neumáticos

	PRNR		Business	Advanced	S line	Black line	S5	RS 5	PVPR (21,00%)	PVPR (25,75%)	PVPR (30,75%)	PVPR (35,75%)
<b>Llantas de 17"</b>												
<b>Llantas de aleación 7,0J x 17</b> Diseño de 5 radios dobles Neumáticos 205 / 60 R17	40M		S	-	-	-	-	-	0 €	0 €	0 €	0 €
Exclusivo para motores TDI 150kW, TFSI 150kW y TFSI 110kW												
<b>Llantas de aleación 7,5J x 17</b> Diseño de 5 radios dobles Neumáticos 225 / 55 R 17	COX		S	-	-	-	-	-	0 €	0 €	0 €	0 €
Exclusivo para motores TDI 150kW quattro												
<b>Llantas de 18"</b>												
<b>Llantas de aleación 8,0J x 18</b> Diseño Aero de 5 brazos, Negro, torneado brillante Neumáticos 235 / 45 R18	C10		0 - 0*	- S -	- - -	- - -	- - -	- - -	1.370 € 0 € 375 €	1.425 € 0 € 390 €	1.480 € 0 € 405 €	1.535 € 0 € 420 €
*Opcional para versión e-hybrid quattro 220kW												
<b>Llantas de aleación 8,0J x 18</b> Diseño de 5 radios dobles Neumáticos 235 / 45 R18	C11		0 -	- 0	- -	- -	- -	- -	995 € 0 €	1.035 € 0 €	1.075 € 0 €	1.115 € 0 €
*Serie para versión e-hybrid quattro 220kW												







## Audi A5 / A5 Avant | Llantas y neumáticos (continuación)

	PRNR		Business	Advanced	S line	Black line	S5	RS 5	PVPR (21,00%)	PVPR (25,75%)	PVPR (30,75%)	PVPR (35,75%)
<b>Llantas de 19"</b>												
<b>Llantas de aleación 8,0J x 19</b> Diseño "Aero" de 5 brazos. Negro, torneado brillante  Neumáticos 245 / 40 R19	C1I		- -	0 -	- S	- -	- -	- -	995 € 0 €	1.035 € 0 €	1.075 € 0 €	1.115 € 0 €
<b>Llantas de aleación 8,0J x 19</b> Diseño de 5 radios dobles en V, Gris Grafito torneado brillante  Neumáticos 245 / 40 R19	45T		-	-	0	-	-	-	0 €	0 €	0 €	0 €
<b>Llantas de 19" Audi Sport</b>												
<b>Llantas de aleación 8,5J x 19</b> Diseño de 5 radios dobles Negro metalizado  Neumáticos 245 / 40 R19	C8K		- - -	0 - -	- 0 -	- - 0	- - -	- -	1.665 € 795 € 0 €	1.735 € 825 € 0 €	1.800 € 860 € 0 €	1.870 € 895 € 0 €
<b>Llantas de aleación 8,5J x 19</b> Diseño de 5 radios dobles Negro  Neumáticos 245 / 40 R19	CE1		-	-	-	S	-	-	0 €	0 €	0 €	0 €





## Audi A5 / A5 Avant | Llantas y neumáticos (continuación)

	PRNR		Business	Advanced	S line	Black line	S5	RS 5	PVPR (21,00%)	PVPR (25,75%)	PVPR (30,75%)	PVPR (35,75%)
<b>Llantas de 20" Audi Sport</b>												
<b>Llantas de aleación 8,5J x 20</b> Diseño "Falx" de 5 brazos, Gris Satinado torneado brillante  Neumáticos 245 / 35 R 20	U36		- - -	- - -	0 - -	- 0 -	- - 0	- - -	1.790 € 1.120 € 0 €	1.860 € 1.165 € 0 €	1.935 € 1.210 € 0 €	2.010 € 1.255 € 0 €
<b>Llantas de aleación 8,5J x 20</b> Diseño de 5 radios dobles, Negro Metalizado torneado brillante  Neumáticos 245 / 35 R 20	U43		- - -	- - -	0 - -	- 0 -	- - 0	- - -	1.790 € 1.120 € 0 €	1.860 € 1.165 € 0 €	1.935 € 1.210 € 0 €	2.010 € 1.255 € 0 €
<b>Llantas de aleación 8,5J x 20</b> Diseño multiradio S, Negro Metalizado torneado brillante  Neumáticos 245 / 35 R 20	F19		-	-	-	-	S	-	0 €	0 €	0 €	0 €
<b>Llantas de aleación 8,5J x 20</b> Diseño multiradio S, Negro Metalizado, Oro torneado brillante  Neumáticos 245 / 35 R 20	F16		-	-	-	-	0	-	0 €	0 €	0 €	0 €

## Audi RS 5 / Audi RS 5 Avant | Llantas y neumáticos



	PRNR		Business	Advanced	S line	Black line	S5	RS 5	PVPR (21,00%)	PVPR (25,75%)	PVPR (30,75%)	PVPR (35,75%)
<b>Llantas de 21" Audi Sport</b>												
Llantas de aleación 10,0 10,5] x 21 Diseño de 6 radios dobles, Negro Metalizado  Neumáticos 285 / 30 R 21	C9R		-	-	-	-	-	S	0 €	0 €	0 €	0 €
Llantas de aleación 10,0 10,5] x 21 Diseño de 6 radios dobles, Oro Neodimio mate  Neumáticos 285 / 30 R 21	C9V		-	-	-	-	-	0	0 €	0 €	0 €	0 €
Llantas de aleación 10,0 10,5] x 21 Diseño de 6 radios dobles, Gris Platino Mate  Neumáticos 285 / 30 R 21	C9T		-	-	-	-	-	0	250 €	260 €	270 €	280 €
Llantas de aleación 10,0 10,5] x 21 Diseño de 6 radios dobles, negro metalizado con impresión gráfica, torneado brillante, oscurecidas Neumáticos 285 / 30 R 21	CW8		-	-	-	-	-	0	500 €	515 €	540 €	560 €



## Audi A5 / A5 Avant | Interior

Código	Business	Advanced	S line			Black line / S			YYB	YN1	PWO	PWV	YN2		
	99K	PWD	PWE	PWK	PWL	PWM	PWN								
Tipo de asiento	Estándar (Q1A)	Asientos deportivos (Q1D)		Asientos deportivos (Q1D)									Asientos deportivos Plus (Q4Q)		
Muestra					#¡DESCONOCIDO!										
Tapizado del asiento	Tela Passage (N2M)		Cuero / Cuero sintético (N1X)	Tela "Kaskade" (N2Y)	Cuero / Cuero sintético (N1D)		Dinamica / Cuero con acolchado de rombos (N2S)			Cuero Napa fina con acolchado de rombos (N3M)					
Color interior	Negro (MI)		Negro (FW)	Negro (OI)	Negro (GX)	Negro (GX)	Negro (GX)	Negro (AR)	Audi Exclusive (QM)	Negro (GX)	Rojo Arras (OR)	Audi Exclusive (QM)			
Costuras de contraste	No incluye		Gris Acero	Beige Cardamomo (7HB)	Gris Acero	Nácar Superbrigt	Gris Acero	Rojo Expreso	Audi Exclusive	Gris Acero		Audi Exclusive			
Softwrap (elemento envolvente que se extiende desde las Costuras de contraste)	Tela Impressum (Q8A)		Cuero sintético (Q8B)	Tela "Kaskade" (Q8C)	Cuero sintético (Q8B)		Microfibra Dinamica (Q8D)		Personalización Audi Exclusive (Q8H)	Microfibra Dinamica (Q8D)		Personalización Audi Exclusive (Q8H)			
Revestimiento del techo	Gris Roca (6NJ)			Negro (6NQ)											
Pedales y reposapiés	Estándar (VF0)			Acero inoxidable (VF1)											
Iluminación interior	Estándar (QQ0)		Luz ambiente plus(QQ2)	Paquete de luces ambiente plus (QQ2) / (QQ4) para modelo S						Paquete de luces ambiente plus (QQ2)	Paquete de luces ambiente Pro (QQ4)				
Soporte lumbar	Estándar (7P0)	4 posiciones (7P1)		4 posiciones (7P1)		4 posiciones (7P1) / Incluye Ajuste eléctrico asientos (3L5) en modelo S		4 posiciones (7P1) / Incluye Ajuste eléctrico asientos (3L5) en modelo S		Apoyo lumbar de ajuste neumático con función de masaje para los asientos delanteros (8i6) + Ajuste eléctrico asientos (3L5)					
Reposabrazos central	Estándar (6E1)	Confort (6E3)		Confort (6E3)											
Elementos en consola central y teclas	Estándar (GS0)		Negro brillante (GS5)	Negro brillante (GS5)											
Molduras de umbral de puerta	Aluminio, sin iluminar (7M1)		Aluminio, iluminadas (VT3)	Aluminio, iluminadas con logo #S (VT5)						Aluminio, iluminadas con logo #S (VT5)					
Inserciones	Estructura Láser negro (SMA)		Aluminio mate cepillado en plata (STG)	Aluminio mate cepillado con relieve lineal en antracita (SMV)						Aluminio mate cepillado con relieve lineal en antracita (SMV)					
Volante	Multifunción de cuero de radios dobles (2ZQ)			Multifunción plus de 3 radios, achatado en la parte superior e inferior (1XY)											
Adicional								*Incluye cinturones de seguridad con borde en rojo	**YN1 incluye la personalización de elementos de mando y elementos interiores	PWO: Obliga a paquete Confort o Premium en tinea Black line PWV & YN2: Incluyen ventilación de asientos con masaje delante (4D5) YN2 incluye la personalización de elementos de mando y elementos interiores					



### Disponibilidad por acabado

Business	S	0	-	-	-	-	-	-	-	-	-	-
Advanced	-	S	0	-	-	-	-	-	-	-	-	-
S line	-	-	-	S	0	0	0	-	-	-	-	-
Black line	-	-	-	-	-	-	S	0	0	0	-	0
S5	-	-	-	-	-	-	S	0	0	0	0	0

\* Para RS 5, se pueden consultar los distintos interiores disponibles en el apartado de equipamiento opcional



## Audi A5 / A5 Avant | Equipamiento opcional

Opcional	PRNR		Business	Advanced	S line	Black line	S5	RS 5	PVPR (21,00%)	PVPR (25,75%)	PVPR (30,75%)	PVPR (35,75%)	
<b>Confort (1/2)</b>													
<b>Asientos delanteros con ajuste eléctrico</b> 	3L5	Hay disponibles numerosas posibilidades de regulación eléctrica: · altura de asiento · posición longitudinal de asiento · inclinación de asiento y respaldo  En caso de asientos deportivos delanteros y asientos deportivos plus delanteros, con ajuste manual del apoyamuslos. En caso de asientos deportivos plus delanteros. con ajuste neumático de los laterales del respaldo.	-	0	0	0	-	-	950 € 0 €	990 € 0 €	1.030 € 0 €	1.070 € 0 €	
			(*) Serie en versión Black Competition e-hybrid 270kW										
<b>Función de memoria para el asiento del conductor y los retrovisores exteriores</b>	AI1	La función de memoria para el lado del conductor ofrece dos posiciones para guardar los ajustes del asiento del conductor de regulación eléctrica y los retrovisores exteriores. Mediante la tecla de memoria en el revestimiento de la puerta se pueden guardar y seleccionar ajustes.	-	0	0	0	0	-	255 € 0 €	265 € 0 €	275 € 0 €	285 € 0 €	
<b>Ventilación de los asientos delanteros</b>	4D3	La ventilación de asiento activa regula la ventilación del asiento del conductor y el del acompañante. La potencia de la corriente de aire puede regularse en tres niveles directamente en la pantalla del MMI touch. Mediante la activación automática de la calefacción se brinda protección contra sobreenfriamiento.  Con la función de equilibrio del clima del asiento, se puede regular individualmente la ventilación del respaldo y de la superficie de asiento a través de la pantalla del MMI touch.	-	0*	0*	-	-	-	0 €	0 €	0 €	0 €	
			(*) Sólo disponible mediante paquetes interiores										
<b>Ventilación de asientos con masaje delantero</b>	4D5	La ventilación de asiento activa regula la ventilación del asiento del conductor y el del acompañante. La función de masaje se puede conectar y desconectar mediante la tecla directa de masaje o con el MMI. Un ciclo de masaje dura aprox. 10 minutos.	-	-	-	-	0*	S	0 €	0 €	0 €	0 €	
			(*) Sólo disponible mediante paquetes interiores										
<b>Apoyo lumbar de 4 posiciones para los asientos delanteros</b>	7P1	Con la posibilidad de ajuste individualizado eléctrico en horizontal y vertical en cuatro direcciones, el apoyo lumbar ofrece una postura de asiento ergonómica y relajada.	0*	S	S	S	S	-	0 €	0 €	0 €	0 €	
			(*) Sólo disponible mediante paquetes interiores										
<b>Apoyo lumbar de ajuste neumático con función masaje para los asientos delanteros</b> 	8I6	Gracias al inflado y desinflado selectivo de las cámaras de aire en los asientos delanteros, el apoyo lumbar brinda soporte en la zona lumbar y puede regularse pulsando una tecla de apoyo lumbar situada en el asiento.  La función de masaje incluye tres programas diferentes desarrollados para relajar específicamente la zona lumbar. Estos programas pueden regularse en tres grados de intensidad. El ajuste de los programas y su grado de intensidad se lleva a cabo a través de la pantalla MMI touch. Un ciclo de masaje dura aprox. 10 minutos.	-	-	-	0*	0*	S	0 €	0 €	0 €	0 €	
			(*) Sólo disponible mediante paquetes interiores <b>PWO y PWV</b> (asientos deportivos Plus con tapicería en cuero)										



## Audi A5 / A5 Avant | Equipamiento opcional

Opcional	PRNR		Business	Advanced	S line	Black line	S5	RS 5	PVPR (21,00%)	PVPR (25,75%)	PVPR (30,75%)	PVPR (35,75%)
<b>Confort (2/2)</b>												
Llave de confort sin SAFELOCK	4K5	<p>Con la llave de confort se puede abrir el vehículo mediante comunicación inalámbrica entre la llave y el vehículo accionando el tirador de la puerta sin el uso activo de la llave. La llave es detectada por el vehículo mediante tecnología de banda ultraancha.</p> <p>El portón del maletero eléctrico se puede desbloquear cómodamente pulsando la tecla del maletero de la llave de confort o, cuando se tienen todas las manos ocupadas, haciendo un movimiento de patada con el pie en la parte trasera. La posición de la patada se indica mediante una luz de proyección. El portón del maletero se cierra automáticamente tras retirarla del vehículo. Para desbloquear o bloquear el vehículo, basta con llevar consigo la llave digital en un smartphone o un smartwatch compatible.</p>	S	S	S	S	S		0 €	0 €	0 €	0 €
Llave de confort con SAFELOCK	4K6	<p>Con la llave de confort se puede abrir el vehículo mediante comunicación inalámbrica entre la llave y el vehículo accionando la tecla que hay en el hueco del tirador de la puerta sin el uso activo de la llave.</p> <p>En combinación con el sistema de alarma antirrobo<sup>1</sup>, el vehículo se desbloquea en cuanto una persona se aproxima con la llave. Una vez que la persona sale del vehículo y se aleja de él, se bloquea automáticamente. La función se puede desactivar a través del MMI.</p> <p>El cierre de seguridad (SafeLock) impide que las puertas se abran desde el interior una vez que el vehículo ha sido cerrado mediante la llave del automóvil.</p>	-	-	-	-	-	S	0 €	0 €	0 €	0 €
Sistema de alarma antirrobo	7AL	<p>El sistema de alarma antirrobo ofrece:</p> <ul style="list-style-type: none"> <li>· vigilancia del habitáculo basada en ultrasonidos desconectable</li> <li>· aviso en caso de robo mediante sensor de inclinación de ángulo</li> <li>· alarma con batería a prueba de manipulación de cables</li> </ul>	-	-	-	-	-	S	0 €	0 €	0 €	0 €
Llave digital	2F1	<p>Para desbloquear o bloquear el vehículo, basta con llevar consigo la llave digital en un smartphone<sup>1</sup> (iPhone<sup>1</sup> o dispositivo Android<sup>1</sup>), un Apple Watch<sup>1</sup> u otro smartwatch<sup>1</sup> compatible. La autorización de arranque del motor se produce asimismo sin tener que usar la llave digital de forma activa. Para ello, el smartphone<sup>1</sup> o el smartwatch<sup>1</sup> deben estar encendidos y disponer de una conexión de Bluetooth activa. Alternativamente, la llave digital del vehículo se puede utilizar mediante la tecnología NFC (por ejemplo, para usarla a lo largo de un período determinado si es necesario recargar el smartphone<sup>1</sup>). Para ello, hay que sostener el smartphone<sup>1</sup> o el smartwatch<sup>1</sup> junto a la manilla de la puerta del conductor a fin de desbloquear o bloquear el vehículo. Para arrancar el vehículo, se puede colocar el smartphone<sup>1</sup> apagado en el soporte para teléfono con función de carga inductiva. La llave digital ofrece:</p> <ul style="list-style-type: none"> <li>· hasta cinco llaves digitales del vehículo que se pueden enviar a otras cuatro personas de forma sencilla y cómoda mediante el Wallet en el smartphone<sup>1</sup>. La respectiva llave digital se puede utilizar en al menos dos dispositivos compatibles<sup>1</sup></li> <li>· una tarjeta de llave con tecnología NFC para entrega rápida a terceros.</li> </ul> <p>Para usar el servicio, se requiere una cuenta myAudi<sup>2</sup> activada y verificada del usuario principal del</p>	S	S	S	S	S	S	0 €	0 €	0 €	0 €





## Audi A5 / A5 Avant | Equipamiento opcional

Opcional	PRNR	Business	Advanced	S line	Black line	S5	RS 5	PVPR (21,00%)	PVPR (25,75%)	PVPR (30,75%)	PVPR (35,75%)	
<b>Navegación e Infotainment (1/2)</b>												
<b>Bandeja para teléfono con función de carga</b>	9ZV	S	S	S	S	S		0 €	0 €	0 €	0 €	
<b>Audi phone box con función de carga inalámbrica y antena de acoplamiento para telefonía móvil</b>	9ZE	El smartphone se puede conectar con el vehículo mediante Bluetooth. Los smartphones compatibles se pueden cargar en el vehículo de forma inalámbrica. La compatibilidad con LTE y la tecnología 5G refuerzan la señal de telefonía móvil, permitiendo obtener una excelente calidad de voz/recibido.						0	375 €	390 €	405 €	420 €
(*) Obliga a GB1 (amplificador de señal)												
<b>Audi Application Store y Smartphone</b>	IU6	S	S	S	S	S	S	0 €	0 €	0 €	0 €	
<b>Head-up display</b>	KS1	El head-up display, de varios colores y alto contraste, proyecta información importante para el conductor en su campo visual directo.  Este sistema de fácil lectura reduce la necesidad de apartar la vista de la carretera. Si se desea, también es posible proyectar la velocidad, advertencias y demás información relevante de equipamientos opcionales disponibles, con sobreprecio, como sistemas de asistencia.  Además, mediante el volante es posible seleccionar y manejar contenidos relevantes personalizados. Esto incluye, entre otras cosas, indicaciones detalladas de sistemas de asistencia al conductor con visualización del entorno, últimas llamadas, introducción de destinos a partir de los últimos destinos.						0	1.220 €	1.270 €	1.320 €	1.370 €
<b>MMI experience plus con sistema de sonido Audi</b>	PYG	El paquete incluye lo siguiente: · sistema de sonido Audi · interfaces USB con un mayor capacidad de carga · In-Car Office <sup>1</sup> · mundo de experiencias  El sistema de sonido Audi con 8 altavoces, incluidos altavoz central, subwoofer y amplificador de 6 canales con una potencia total de 180 W, ofrece un sonido estéreo equilibrado en todos los asientos y una sonoridad plena y transparente.						0 S*	735 € 0 €	765 € 0 €	795 € 0 €	825 € 0 €
(*) Serie en modelo e-hybrid Black Competition y modelo S												
<b>MMI experience plus con Bang &amp; Olufsen Premium Sound System</b>	PYH	El MMI experience pro incluye lo siguiente: · interfaces USB con un mayor capacidad de carga · Bang & Olufsen Premium Sound System con sonido 3D · In-Car Office <sup>4</sup>  Interfaces USB con mayor capacidad de carga para una carga rápida de dispositivos móviles externos, incluidos ordenadores portátiles y tabletas.  El Bang & Olufsen Premium Sound System con sonido 3D genera en el vehículo una experiencia de sonido estéreo y envolvente 3D de una autenticidad casi sin igual. Con In-Car Office <sup>4</sup> aprovechará su valioso tiempo también en el vehículo, p. ej., gracias a la función de lectura de correos electrónicos en voz alta. Mediante la vinculación directa de la cuenta de correo electrónico, en el MMI se						- S*	1.980 € 0 €	2.055 € 0 €	2.140 € 0 €	2.220 € 0 €
- Incluido a precio 0: - Sistema de sonido de alta calidad Bang & Olufsen con sonido 3D (9VS)												
(*) Serie en modelo RS. Incluido en Paquete equipamiento RS (WCQ)												



## Audi A5 / A5 Avant | Equipamiento opcional

Opcional	PRNR		Business	Advanced	S line	Black line	S5	RS 5	PVPR (21,00%)	PVPR (25,75%)	PVPR (30,75%)	PVPR (35,75%)
Navegación e Infotainment (2/2)												
<b>Sistema de sonido de alta calidad Bang &amp; Olufsen con sonido 3D</b> 	9VS	<p>El Bang &amp; Olufsen Premium Sound System con sonido 3D consta de:</p> <ul style="list-style-type: none"> <li>· 16 altavoces, incluidos altavoces de agudos y medios con sonido 3D, altavoz central y subwoofer</li> <li>· el amplificador de 16 canales tiene una potencia total de 685 W</li> <li>· retroiluminación del logotipo de Bang &amp; Olufsen en los embellecedores de los altavoces delanteros</li> <li>· adaptación del volumen en función de la velocidad</li> <li>· adaptación continua del patrón sonoro al entorno de ruido</li> </ul> <p>El sonido 3D destaca por una reproducción del sonido envolvente en los asientos delanteros. Esta característica de sonido se genera mediante altavoces adicionales en el montante A, los altavoces de medios y la tecnología Symphoria del Instituto Fraunhofer. El sonido 3D puede reproducirse con todas las fuentes. Así se genera en el vehículo experiencia de sonido estéreo y envolvente 3D de una autenticidad casi sin parangón.</p> <p>Symphoria aporta las dimensiones imprescindibles para una acústica natural y un sonido envolvente equilibrado. Anchura, profundidad y altura crean una sensación de espacio hasta ahora desconocida</p>	-	-	0*	0*	0*	S**	0 €	0 €	0 €	0 €
(*) Sólo disponible mediante <b>Paquete MMI experience pro (PYH)</b> o en combinación con paquete Premium (WZ2)												
(**) Incluido en <b>Paquete equipamiento RS (WCQ)</b>												
<b>Sistema de sonido de alta calidad Bang &amp; Olufsen con sonido 3D y altavoces en el reposacabezas</b> 	8RT	<p>La experiencia sonora 3D del Bang &amp; Olufsen Premium Sound System con sonido 3D se lleva a un nuevo nivel con los altavoces adicionales en los reposacabezas delanteros. El sonido 3D destaca por una reproducción del sonido envolvente en los asientos delanteros. Esta característica de sonido se genera mediante altavoces adicionales en el montante A, los altavoces de medios y la tecnología Symphoria del Instituto Fraunhofer. El sonido 3D puede reproducirse con todas las fuentes. Así se genera en el vehículo experiencia de sonido estéreo y envolvente 3D de una autenticidad casi sin parangón.</p> <p>El Bang &amp; Olufsen Premium Sound System con sonido 3D y altavoces en los reposacabezas incluye 4 altavoces en los reposacabezas de los asientos delanteros para una experiencia 3D y Surround Sound, indicaciones de navegación y telefonía para el conductor.</p>	-	-	0*	0*	0*	0	500 €	515 €	540 €	560 €
(*) En combinación con <b>Paquete MMI experience pro (PYH)</b> o en combinación con paquete Premium (WZ2)												
<b>Audi Connect Navegación e Infotainment</b>	IT3	<p>Audi connect conecta su vehículo con Internet y le ofrece así información en tiempo real y acceso a útiles funciones online. La prestación de los servicios se lleva a cabo mediante una tarjeta SIM instalada de manera fija en el automóvil.</p> <p>Con el Audi assistant<sup>1</sup> y gracias al control por voz, la interacción con el vehículo se hace más sencilla para numerosas funciones del vehículo y de infotainment. Mediante la activación de las «propuestas y rutinas proactivas», el Audi assistant<sup>1</sup> va conociendo a la persona que ha iniciado sesión para hacer más cómodo y sencillo el uso del vehículo.</p> <p>Audi connect Navigation &amp; Infotainment incluye:</p> <ul style="list-style-type: none"> <li>· Audi assistant<sup>1</sup></li> <li>· actualización de mapas online y navegación myAudi<sup>3</sup></li> <li>· navegación con el mapa satelital de Google™<sup>4</sup></li> <li>· búsqueda online de destinos de navegación</li> <li>· información online sobre el tráfico plus</li> <li>· puntos de interés online</li> <li>· On-Street Parking<sup>5</sup></li> <li>· información sobre peligros</li> <li>· reproducción de ciudades en 3D con alto nivel de detalle</li> </ul>	S	S	S	S	S	S	0 €	0 €	0 €	0 €



## Audi A5 / A5 Avant | Equipamiento opcional

Opcional	PRNR		Business	Advanced	S line	Black line	S5	RS 5	PVPR (21,00%)	PVPR (25,75%)	PVPR (30,75%)	PVPR (35,75%)
<b>Sistemas de asistencia</b> (Aviso: Los sistemas de asistencia trabajan dentro de sus límites, el conductor sigue manteniendo la responsabilidad sobre el vehículo y la conducción).												
<b>Asistente de frenada de emergencia delantero</b>	8J3	El asistente de frenada de emergencia delantero es un elemento integrante del asistente frontal activo y registra la zona delante del vehículo y puede advertir de colisiones inminentes en función de la situación y la velocidad e iniciar una frenada adecuada. Si se detecta una colisión frontal inminente, el sistema advierte en un concepto de varias fases de forma óptica, acústica y háptica. Para reducir la velocidad o evitar una colisión en determinadas circunstancias, se puede iniciar la asistencia de frenada o una desaceleración total.	S	S	S	S	S	-	0 €	0 €	0 €	0 €
<b>Asistente de mantenimiento de carril</b>	6I3	Dentro de los límites del sistema, ayuda a evitar salir del carril de forma involuntaria. Si el sistema está activado y listo para entrar en funcionamiento y no se ha activado el intermitente, el aviso de salida involuntaria de carril, mediante intervenciones correctoras en el volante, ayuda a evitar que se sobrepasen las líneas delimitadoras de carril detectadas. El sistema actúa en el rango de velocidades a partir de aproximadamente 65 km/h.	S	S	S	S*	S*	-	0 €	0 €	0 €	0 €
(*) 6I5 serie para versiones e-hybrid black competition y modelo S												
<b>Sistema de aparcamiento asistido plus</b>	FT1	Permite aparcar y desaparcar de forma asistida. En ese proceso supervisado de forma íntegra y permanente, el sistema de asistencia, dentro de sus límites, gestiona el giro del volante, la aceleración y las frenadas, así como el apagado del motor. El sistema de aparcamiento asistido plus se activa mediante la pantalla del MMI touch.  El sistema de aparcamiento asistido frena automáticamente si hay obstáculos, siempre y cuando se hayan detectado dentro de los límites del sistema. El sistema puede aparcar y desaparcar hacia delante y marcha atrás en plazas de aparcamiento en batería y en línea entre vehículos.	S	S	S	S	S	-	0 €	0 €	0 €	0 €
<b>Ayuda de aparcamiento plus con indicación de la distancia</b>	9X0	Mediante el uso de los datos facilitados por los doce sensores de ultrasonidos integrados discretamente en el paragolpes, la ayuda de aparcamiento, con avisos acústicos y ópticos en el frontal, laterales y zaga, asiste al conductor a la hora de introducirse en una plaza de aparcamiento y salir de la misma y facilita las maniobras.	S	S	S	S	S	S	0 €	0 €	0 €	0 €
<b>Cámara de marcha atrás</b>	KA2	La cámara de marcha atrás reproduce el área de detección tras el vehículo en la pantalla MMI.	S	S	S	S*	S*	-	0 €	0 €	0 €	0 €
(*) KA4 serie para versiones e-hybrid black competition y modelo S												



## Audi A5 / A5 Avant | Equipamiento opcional

Opcional	PRNR		Business	Advanced	S line	Black line	S5	RS 5	PVPR (21,00%)	PVPR (25,75%)	PVPR (30,75%)	PVPR (35,75%)
<b>Climatización</b>												
<b>Climatizador automático de confort de 3 zonas</b> 	<b>9A0 PYC</b> Climatizador automático de confort de 3 zonas con regulación electrónica para una climatización individualizada en el lado del conductor y del acompañante y en la parte trasera del habitáculo. La temperatura y distribución de aire deseadas pueden ajustarse independientemente para cada una de estas tres zonas.	-	S	S	S	S	S	0 €	0 €	0 €	0 €	
		0*	-	-	-	-	-	-	870 €	905 €	940 €	980 €
(*) Serie para versión e-hybrid												
<b>Paquete de climatización de invierno</b>	<b>PYE</b> El paquete de climatización de invierno incluye equipamientos capaces de mejorar considerablemente el confort en la estación más fría del año. El paquete incluye lo siguiente: · calefacción del volante · calefacción de asientos en la parte delantera y trasera  Con la calefacción del volante se puede calentar la corona. La calefacción de asientos en la parte delantera y trasera calienta la banda central de asiento y respaldo de los asientos delanteros y de las plazas exteriores de la banqueta trasera así como, en combinación con un equipamiento en cuero y asientos deportivos delanteros o asientos deportivos delanteros plus, también los laterales de los	-	-	0	0	0	-	720 €	750 €	780 €	810 €	
		(*) Serie para versión e-hybrid										
<b>Cortinilla parasol manual para las ventanillas de las puertas traseras</b>	<b>3Y4</b> La cortinilla parasol puede extenderse y recogerse manualmente. Para la fijación, puede engancharse en la parte superior del marco de la ventanilla.	0	0	0	0	0	0	225 €	235 €	240 €	250 €	
		(*) Sólo disponible para modelos e-hybrid										
<b>Climatización independiente confort</b>	<b>GA2</b> · enfría o calienta el habitáculo antes de emprender la marcha · alto confort climático al subirse al vehículo · la temperatura deseada se puede ajustar de forma individual · puesta en marcha y ajuste a través de MMI touch o con la app myAudi	0	0	0	0	-	0	185 €	195 €	200 €	210 €	
		(*) Sólo disponible para modelos e-hybrid										





## Audi A5 / A5 Avant | Equipamiento opcional

Opcional	PRNR		Business	Advanced	S line	Black line	SS	RS 5	PVPR (21,00%)	PVPR (25,75%)	PVPR (30,75%)	PVPR (35,75%)
Carqa (sólo disponible para modelos e-hybrid)												
Soporte de pared "CLIP"	N12	Ofrece la posibilidad de fijar de forma cómoda y ordenada la unidad de mando, el cable de carga y los conectores de carqa de los sistemas de carqa en los luogares habituales de carqa.	0	0	0	0	-		150 €	155 €	160 €	170 €
Sistema de carqa e-tron Compact 	NW1	El sistema de carga Mode 2 está concebido para la carga en tomas de corriente y se puede usar de forma móvil. El estado del sistema y del proceso de carga se indica mediante los ledes en la unidad de mando. Dependiendo del enchufe doméstico o industrial utilizado y de las características de la red eléctrica específicas del mercado, en el vehículo se puede obtener una capacidad de carga de hasta 11 kW con red eléctrica trifásica, 7,4 kW con red eléctrica monofásica. La capacidad de carga se puede alternar manualmente entre el 100 % y el 50 %. Para una carga rápida se recomienda una toma de corriente industrial. El sistema de carga e-tron compact incluye: · una unidad de mando, incluido un cable de conexión al vehículo	S	S	S	S	-	S	0 €	0 €	0 €	0 €
			(*) Sistema Compact y cables domésticos son deseleccionables vía opcional YEC (sin sistema e-tron compact ni cables de carga doméstica) descontando el correspondiente importe									
Enchufe doméstico tipo E/F	70T	Cable de suministro eléctrico (longitud 1,6 m, intensidad de corriente eléctrica 10 A) con enchufe doméstico acodado tipo E/F para el sistema de carqa e-tron compact	S	S	S	S	-	S	0 €	0 €	0 €	0 €
Enchufe industrial CEE 32 A, 230 V, largo y recto	73N	Cable de suministro eléctrico (longitud 1,6 m) con enchufe industrial CEE 32 A, monofásico, azul, modelo recto. para el sistema de carqa e-tron compact	S	S	S	S	-	S	0 €	0 €	0 €	0 €
Enchufe industrial CEE 16 A, 230 V, largo y recto	73M	Cable de suministro eléctrico (longitud 1,6 m) con enchufe industrial CEE 16 A, monofásico, azul, modelo recto. para el sistema de carqa e-tron compact.	0	0	0	0	-	S	0 €	0 €	0 €	0 €
Enchufe industrial CEE 16 A, 400 V, largo y recto	73P	Cable de suministro eléctrico (longitud 1,6 m) con enchufe industrial CEE 16 A, trifásico, rojo, modelo recto. para el sistema de carqa e-tron compact	0	0	0	0	-	S	0 €	0 €	0 €	0 €
Enchufe industrial CEE 32 A, 400 V, largo y recto	730	Cable de suministro eléctrico (longitud 1,6 m) con enchufe industrial CEE 32 A, trifásico, rojo, modelo recto. para el sistema de carqa e-tron compact.	0	0	0	0	-	S	0 €	0 €	0 €	0 €

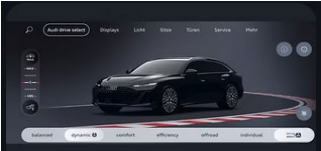

## Audi A5 / A5 Avant | Equipamiento opcional

Opcional	PRNR	Business	Advanced	S line	Black line	S5	RS 5	PVPR (21,00%)	PVPR (25,75%)	PVPR (30,75%)	PVPR (35,75%)	
<b>Tren de rodaje</b>												
<b>Audi Drive select</b>  	2H9	<p>Mediante la selección de diferentes modos estándar se pueden definir las características del vehículo deseadas y así vivir en todo momento la experiencia de conducción perfecta:</p> <ul style="list-style-type: none"> <li>· «balanced»/«individual»</li> <li>· «efficiency»</li> <li>· «comfort»</li> <li>· «dynamic»</li> </ul> <p>En este sentido, se adaptan al modo respectivamente ajustado los siguientes sistemas y equipamientos, entre otros:</p> <ul style="list-style-type: none"> <li>· dirección asistida</li> <li>· características de conducción</li> <li>· regulación de la dinámica de conducción</li> <li>· tracción total (en el quattro)</li> <li>· amortiguadores adaptativos</li> <li>· paquete de iluminación Ambiente plus<sup>1</sup></li> <li>· otros sistemas de serie y disponibles opcionalmente con sobreprecio</li> </ul> <p>Cada vez que se arranca el vehículo, se activa automáticamente el modo «balanced». Los ajustes de</p>	S	S	S	S	S	S	0 €	0 €	0 €	0 €
<b>Tren de rodaje estándar</b>												
	1BA	<p>El tren de rodaje de serie incluye:</p> <ul style="list-style-type: none"> <li>· amortiguadores y muelles helicoidales en el eje delantero y trasero</li> <li>· eje delantero de construcción ligera de 5 brazos; barra estabilizadora; portaeje delantero atornillado a la carrocería</li> <li>· eje trasero de construcción ligera de 5 brazos con suspensión individual de las ruedas; barra estabilizadora; portaeje trasero con cojinetes elásticos</li> </ul>	S	S	0*	0*	-	-	0 €	0 €	0 €	0 €
(*) Sólo disponible mediante <b>Paquete PZF</b> a precio 0												
<b>Tren de rodaje deportivo S</b>												
	1BE	<p>El tren de rodaje deportivo S incluye:</p> <ul style="list-style-type: none"> <li>· altura rebajada 20 mm (respecto al Audi A5 Avant<sup>1</sup> con tren de rodaje estándar)</li> <li>· amortiguadores y muelles helicoidales en el eje delantero y trasero</li> <li>· eje delantero de construcción ligera de 5 brazos; barra estabilizadora; portaeje delantero atornillado a la carrocería</li> <li>· eje trasero de construcción ligera de 5 brazos con suspensión individual de las ruedas; barra estabilizadora; portaeje trasero con cojinetes elásticos</li> </ul>	-	-	S	S	S	-	0 €	0 €	0 €	0 €
<b>Exterior S line con tren de rodaje estándar</b>												
	PZF	Ver descripción 1BA	-	-	0	0	-	-	0 €	0 €	0 €	0 €
<b>Tren de rodaje deportivo S con regulación de los amortiguadores</b>												
	1B0	<p>El tren de rodaje con regulación de los amortiguadores permite adaptar electrónicamente los amortiguadores adaptativos a diferentes situaciones de conducción.</p> <p>De este modo es posible obtener una excelente dinámica de conducción manteniendo al mismo tiempo un gran confort de marcha.</p>	-	-	0	0	0	-	860 €	895 €	930 €	965 €
<b>Tren de rodaje deportivo RS con amortiguador regulado de dos válvulas</b>												
	2MV	<p>Ofrece un contacto más directo con la calzada y un manejo más deportivo para una agilidad y una dinámica de conducción impactantes.</p> <p>El tren de rodaje deportivo RS con amortiguador regulado de dos válvulas incluye:</p> <ul style="list-style-type: none"> <li>· gran confort de marcha y excelente dinámica de conducción gracias a la regulación de las fuerzas amortiguadoras en función de la situación de conducción</li> <li>· sistema de amortiguación adaptativo con ajuste del tren de rodaje específico de RS</li> </ul>	-	-	-	-	-	S	0 €	0 €	0 €	0 €





## Audi A5 / A5 Avant | Equipamiento opcional

Opcional	PRNR		Business	Advanced	S line	Black line	SS	RS 5	PVPR (21,00%)	PVPR (25,75%)	PVPR (30,75%)	PVPR (35,75%)
<b>Funcional</b>												
Airbags laterales delante con airbags para la cabeza y airbag de interacción en la parte delantera	6C2	El equipamiento incluye: - 2 airbags laterales delanteros integrados en los laterales de cada uno de los asientos delanteros - sistema de airbags para la cabeza integrado en los montantes del vehículo y en la barra del techo para los ocupantes delanteros y para las plazas exteriores en la parte trasera - airbag de interacción entre los asientos delanteros	S	S	S	S	-	-	0 €	0 €	0 €	0 €
Airbags laterales en la parte delantera y trasera con sistema de airbags para la cabeza y airbag de interacción en la parte delantera	6C4	Además de los airbags laterales delanteros, los airbags para la cabeza y un airbag de interacción, adicionalmente hay instalados airbags laterales traseros. El airbag de interacción ofrece, dentro de los límites del sistema, protección para el lado del conductor y el del acompañante en caso de colisión lateral. Se despliega entre las plazas delanteras.	0	0	0	0*	S*	-	450 € 0 €	465 € 0 €	485 € 0 €	505 € 0 €
			En combinación con paquetes Confort (PQ2+WZ1) y Premium (PQ3+WZ2)					S				
			(*) De serie en versiones e-hybrid black competition y modelo S									
Fijación de asientos infantiles i-Size en el lado del acompañante e i-Size y Top Tether en las plazas exteriores de la banqueta	3A2	Anclaje normalizado para la fijación práctica de asientos infantiles i-Size e ISOFIX. El llamado Top Tether constituye un punto de fijación adicional de las plazas de asiento exteriores de la parte trasera.	S	S	S	S	S	S	0 €	0 €	0 €	0 €
Airbags delanteros	4UF	Airbag del acompañante desactivable	S	S	S	S	S	S	0 €	0 €	0 €	0 €
Red separadora	3CX	Sirve para un transporte seguro de objetos en el maletero. La fijación de la red separadora se realiza de forma sencilla encañándola en los puntos de fijación previstos en el vehículo.	S	S	S	S	S	S	0 €	0 €	0 €	0 €
Limpiaparabrisas con eyectores integrados		El sistema de limpiaparabrisas adaptativos ofrece una buena visibilidad en todas las condiciones climáticas y, al mismo tiempo, destaca por un bajo consumo de agua de lavado. El líquido limpiaparabrisas se rocía directamente delante de las escobillas y se barre prácticamente sin retardo, manteniendo la visión prácticamente libre también durante el proceso de lavado. De esta manera se reduce el funcionamiento en seco, lo que alarga la vida útil de las escobillas.	-	-	-	-	0*	0	385 €	400 €	415 €	435 €
			(*) Obliga a sistema lavafaros (8X8)									
Dispositivo de remolque	1D4	El dispositivo de remolque con cabezal esférico de basculación mecánica se puede desbloquear cómodamente de forma eléctrica mediante una tecla en el maletero. La estabilización para remolques se lleva a cabo en marcha a través del control electrónico de estabilización (ESC). Una toma de corriente de sistema basculante permite el uso continuo de aparatos eléctricos en el remolque o la caravana. El dispositivo de remolque y la toma de corriente del sistema pueden bascularse detrás del faldón del paragolpes, quedando ocultos a la vista.  El asistente de remolque <sup>1</sup> ayuda a utilizar el automóvil como vehículo tractor y es compatible con todos los remolques con barra de tipo rígida. Al desplazarse marcha atrás, el asistente de remolque <sup>1</sup> puede dirigir automáticamente el remolque en la dirección correspondiente. Para ello, la dirección se controla cómodamente mediante el manejo táctil en la pantalla del MMI touch. La imagen de la cámara muestra, al circular marcha atrás, el estado del sistema y la reacción del remolque, así como el ángulo de articulación actual o el ángulo deseado. Con el sistema activado, se puede evitar una colisión entre el vehículo y el remolque al desplazarse marcha atrás. El dispositivo de remolque con cabezal esférico de basculación mecánica se puede desbloquear	0	0	0	0	0	0	1.370 €	1.425 €	1.480 €	1.535 €
												
Preparación para dispositivo de remolque	1M5	Permite el reequipamiento a posteriori de un dispositivo de remolque.	0	0	0	0	0	0	250 €	260 €	270 €	280 €
<b>Neumáticos</b>												
Sistema de control de presión de los neum.	7K3	Los sensores de presión supervisan la presión de aire ajustada de las ruedas.	-	-	-	-	0	S	375 €	390 €	405 €	420 €
Neumáticos Run Flat	83N	245/40 R19 98Y XL	-	-	0	0	-	-	250 €	260 €	270 €	280 €
Neumáticos rendimiento optimizado	87F	285/30 R21	-	-	-	-	-	0	620 €	645 €	675 €	700 €



## Audi A5 / A5 Avant | Equipamiento opcional

Opcional	PRNR		Business	Advanced	S line	Black line	SS	RS 5	PVPR (21,00%)	PVPR (25,75%)	PVPR (30,75%)	PVPR (35,75%)
<b>Iluminación interior</b>												
<b>Paquete de iluminación Ambiente</b>	<b>000</b>	<p>La iluminación interior en blanco incluye:</p> <ul style="list-style-type: none"> <li>· módulo del techo LED iluminado delante y detrás, incluidas luces de lectura</li> <li>· iluminación del portaobjetos bajo el reposabrazos central</li> <li>· iluminación de la guantera</li> <li>· iluminación del espacio para los pies en la parte delantera</li> <li>· luz de maletero a izquierda y derecha</li> <li>· iluminación exterior de cortesía en el portón del maletero</li> </ul>	S	S	-	-	-	-	0 €	0 €	0 €	0 €
<b>Paquete de iluminación Ambiente Plus</b>	<b>002</b>	<p>Adicional al paquete QQ0:</p> <ul style="list-style-type: none"> <li>· espejo de cortesía iluminado para el lado del conductor y el acompañante (en blanco)</li> <li>· iluminación del espacio para los pies en la parte trasera (en blanco)</li> <li>· iluminación de contorno del cuadro de mandos (en blanco)</li> <li>· iluminación de contorno en las puertas delanteras y traseras (en color)</li> <li>· iluminación de ambiente de las superficies de las puertas delanteras y traseras (en color)</li> <li>· iluminación de ambiente Audi virtual cockpit (en color)</li> <li>· portavasos, iluminado (en color)</li> <li>· iluminación de contorno de la consola central delantera (en color)</li> <li>· iluminación de ambiente de la consola central delantera (en color)</li> <li>· soporte para teléfono con función de carga inductiva y antena de acoplamiento para teléfono móvil (en color)</li> </ul> <p>Para la adaptación se dispone de perfiles cromáticos predefinidos. Además, pueden activarse un perfil cromático interactivo y un perfil cromático individual. El perfil cromático interactivo se controla...</p>	-	O*	-	-	-	-	0 €	0 €	0 €	0 €
(*) Sólo disponible mediante <b>paquetes interiores</b>												
<b>Paquete de iluminación Ambiente Pro</b>	<b>004</b>	<p>Adicional al paquete QQ2, incluye la luz de interacción dinámica.</p> <p>La luz de interacción dinámica informa y ayuda en función de la situación mediante una banda luminosa dinámica con un gran espectro de colores y contribuye así adicionalmente a escenificar el habitáculo.</p>	-	-	0	0	-	S*	375 €	390 €	405 €	420 €
(*) Incluido en <b>Paquete equipamiento RS (WCQ)</b>												



**Audi A5 / A5 Avant | Equipamiento opcional**

Opcional	PRNR		Business	Advanced	S line	Black line	SS	RS 5	PVPR (21,00%)	PVPR (25,75%)	PVPR (30,75%)	PVPR (35,75%)
<b>Inserciones</b>												
Inserciones con estructura láser en negro	5MA		S	S	-	-	-	-	0 €	0 €	0 €	0 €
Inserciones en aluminio mate cepillado en plata	5TG		-	0*	-	-	-	-	0 €	0 €	0 €	0 €
(*) Sólo disponible mediante <b>paquetes interiores</b>												
Inserciones en aluminio mate cepillado con relieve lineal en antracita	5MV		-	-	S	S	S	S	0 €	0 €	0 €	0 €
Inserciones en madera de castaño gris natural	5MC		-	0	0	0	-	-	225 €	235 €	245 €	250 €
(*) Sólo en combinación con <b>paquetes interiores</b>												
Inserciones en carbono estructura microsarga	5MK		-	-	-	-	0	0	780 €	810 €	840 €	875 €
(*) Sólo en combinación con <b>paquetes interiores</b>												
Inserciones en aluminio Rombo pintadas en negro	5MF		-	-	-	-	-	0	540 €	565 €	585 €	610 €
(*) Sólo en combinación con <b>paquetes interiores</b>												
Inserciones en carbono camuflaje mate	7TS		-	-	-	-	-	0	780 €	810 €	840 €	875 €
(*) Sólo en combinación con <b>paquetes interiores</b>												
<b>Inserciones Audi exclusive</b>												
Inserciones de tela de lino en gris claro Audi exclusive	7TN		-	-	0	0	0	0	1.745 €	1.810 €	1.885 €	1.955 €
Inserciones en madera de álamo Sinus en marrón plateado natural Audi exclusive	7TZ		-	-	0	0	0	0	1.745 €	1.810 €	1.885 €	1.955 €

## Audi A5 / A5 Avant | Equipamiento opcional



Opcional	PRNR		Business	Advanced	S line	Black line	SS	RS 5	PVPR (21,00%)	PVPR (25,75%)	PVPR (30,75%)	PVPR (35,75%)
Interiores (1/4)												
Asientos normales en Tela Passage	99K	Consultar detalle en la matriz de interiores		S	-	-	-	-	0 €	0 €	0 €	0 €
Asientos deportivos en Tela Passage	PWD	Consultar detalle en la matriz de interiores		0	-	-	-	-	1.010 €	1.050 €	1.090 €	1.135 €
				-	S	-	-	-	0 €	0 €	0 €	0 €
Asientos deportivos cuero/cuero sintético	PWE	Consultar detalle en la matriz de interiores		-	0	-	-	-	2.845 €	2.955 €	3.075 €	3.190 €
Interior S con asientos deportivos en tela	PWK	Consultar detalle en la matriz de interiores		-	-	S	-	-	0 €	0 €	0 €	0 €

**Audi A5 / A5 Avant | Equipamiento opcional**





Opcional	PRNR		Business	Advanced	S line	Black line	SS	RS 5	PVPR (21,00%)	PVPR (25,75%)	PVPR (30,75%)	PVPR (35,75%)		
<b>Interiores (2/4)</b>														
Interior S con asientos deportivos cuero/cuero sintético en negro	PWL	Consultar detalle en la matriz de interiores			-	-	0	-	-	-	1.120 €	1.165 €	1.210 €	1.255 €
Interior S con asientos deportivos cuero/cuero sintético en gris	PWM	Consultar detalle en la matriz de interiores			-	-	0	-	-	-	1.120 €	1.165 €	1.210 €	1.255 €
Interior S con asientos deportivos Dinamica/cuero	PWN	Consultar detalle en la matriz de interiores			-	-	0	-	-	-	1.485 € 0 €	1.545 € 0 €	1.605 € 0 €	1.670 € 0 €
Interior S con asientos deportivos Dinamica/cuero con costuras en rojo	YYB	Consultar detalle en la matriz de interiores			-	-	-	0	0	-	1.095 €	1.140 €	1.185 €	1.230 €

**Audi A5 / A5 Avant | Equipamiento opcional**

Opcional	PRNR		Business	Advanced	S line	Black line	S5	RS 5	PVPR (21,00%)	PVPR (25,75%)	PVPR (30,75%)	PVPR (35,75%)
<b>Interiores (3/4)</b>												
<b>Interior S con asientos deportivos Dinamica/cuero con costuras Audi Exclusive</b> 	YN1	Consultar detalle en la matriz de interiores · costuras contrastadas en el habitáculo a elegir entre los colores Audi exclusive cognac, plata diamante, aris iet, rojo carmesí, azul océano, negro o verde iauana · emblema Audi exclusive en las inserciones en los revestimientos de las puertas · individualización de las costuras en el reposabrazos central Audi exclusive · individualización de las costuras en los elementos del interior Audi exclusive: Elementos decorativos en el cuadro de mandos, las puertas y los reposabrazos de las puertas en microfibra Dinámica en negro con costuras contrastadas Audi exclusive en los reposabrazos de las puertas Parte superior del cuadro de mandos y antepecho de la puerta en negro con costuras contrastadas Audi exclusive y revestimiento de la consola central con costuras contrastadas Audi exclusive	-	-	-	0	0	-	6.100 €	6.340 €	6.590 €	6.845 €
<b>Interior S con asientos deportivos Plus Cuero negro</b> 	PWO	Consultar detalle en la matriz de interiores	-	-	-	0	0	-	4.595 €	4.775 €	4.965 €	5.155 €
<b>Interior S con asientos deportivos Plus Cuero rojo Arras</b> 	PWV	Consultar detalle en la matriz de interiores	-	-	-	-	0	-	4.595 €	4.775 €	4.965 €	5.155 €
<b>Interior S con asientos deportivos plus en cuero en negro con costuras de color Audi exclusive</b> 	YN2	Consultar detalle en la matriz de interiores	-	-	-	0	0*	-	8.765 €	9.105 €	9.470 €	9.830 €
					(*) Obliga a seleccionar S3G							





## Audi A5 / A5 Avant | Equipamiento opcional

Opcional	PRNR	Business	Advanced	S line	Black line	SS	RS 5	PVPR (21,00%)	PVPR (25,75%)	PVPR (30,75%)	PVPR (35,75%)	
<b>Interiores (4/4)</b>												
<p><b>Interior S con asientos deportivos, combinación de cuero/ cuero sintético, negro-cognac Audi exclusive</b></p>  	YDG	<p>El paquete incluye lo siguiente:</p> <ul style="list-style-type: none"> <li>· asientos deportivos delanteros con apoyamoslos extraíble manualmente, reposacabezas integrados ópticamente y laterales de los asientos pronunciados para una buena sujeción lateral en las curvas</li> <li>· individualización del color en los asientos Audi exclusive: Asientos en combinación de cuero/ cuero sintético con grabado S, bandas centrales de asiento en cuero en cognac con costuras contrastadas en negro, laterales de los asientos y reposacabezas en cuero sintético; banqueta trasera en color a juego en negro y cognac con costuras contrastadas en cognac y costuras contrastadas en negro en la banda central de asiento, asiento central en negro</li> <li>· emblema Audi exclusive en las inserciones en los revestimientos de las puertas</li> <li>· individualización del color en el reposabrazos central Audi exclusive: Reposabrazos central de confort delantero en microfibra Dinámica<sup>1</sup> en negro con costuras contrastadas en cognac, con regulación continua de la altura en un rango de entre 5 y 20°, o completamente abatible, incluida función de memoria</li> <li>· individualización del color en los elementos del interior Audi exclusive: Elementos decorativos en el cuadro de mandos en microfibra Dinámica<sup>1</sup> en cognac, así como en las puertas y los reposabrazos de las puertas en microfibra Dinámica<sup>1</sup> en negro, con costuras contrastadas en cognac en los reposabrazos de las puertas</li> <li>· individualización del color en los elementos del interior Audi exclusive: Parte superior del cuadro de mandos y antepecho de la puerta en negro con costuras contrastadas en cognac y revestimiento de la consola central (almohadillas para las rodillas) en microfibra Dinámica<sup>1</sup> en cognac con costuras contrastadas en negro</li> <li>· volante en negro con costuras contrastadas Audi exclusive: Volante deportivo de cuero, de 3 radios, achatado por arriba y por abajo, con multifunción y levas de cambio, aplicación en óptica cromada, emblema S, asideros de volante de cuero perforado y costuras contrastadas en negro</li> </ul>	-	-	0	-	-	-	6.810 €	7.080 €	7.360 €	7.640 €
<p><b>Interior S con asientos deportivos plus en cuero en gris jet-azul océano Audi exclusive</b></p>  	YDH	<p>El paquete incluye lo siguiente:</p> <ul style="list-style-type: none"> <li>· individualización del color en los asientos Audi exclusive: Asientos en combinación de cuero perforado con acolchado de rombos, color del asiento en gris jet/negro, cinta perimetral en azul océano y costuras contrastadas en azul océano en el asiento, parte trasera del asiento en negro; banqueta trasera en color a juego en gris jet/negro y azul océano con costuras contrastadas en azul océano, asiento central en negro, banda central ventilada de los asientos delanteros y banda central no ventilada en las dos plazas exteriores de la banqueta trasera en cuero perforado</li> <li>· emblema Audi exclusive en las inserciones en los revestimientos de las puertas</li> <li>· individualización del color en el reposabrazos central Audi exclusive: Reposabrazos central de confort delantero en microfibra Dinámica<sup>1</sup> en gris jet con costuras contrastadas en azul océano, con regulación continua de la altura en un rango de entre 5 y 20°, o completamente abatible, incluida función de memoria</li> <li>· individualización del color en los elementos del interior Audi exclusive: Elementos decorativos en el cuadro de mandos, las puertas y los reposabrazos de las puertas en microfibra Dinámica<sup>1</sup> en gris jet, con costuras contrastadas en azul océano en los reposabrazos de las puertas</li> <li>· individualización del color en los elementos del interior Audi exclusive: Parte superior del cuadro de mandos y antepecho de la puerta en negro con costuras contrastadas en azul océano y revestimiento de la consola central (almohadillas para las rodillas) en microfibra Dinámica<sup>1</sup> en gris jet con costuras contrastadas en azul océano</li> <li>· volante en negro con costuras contrastadas Audi exclusive: Volante deportivo de cuero, de 3 radios, achatado por arriba y por abajo, con multifunción y levas de cambio, aplicación en óptica cromada, emblema S, asideros de volante de cuero perforado y costuras contrastadas en azul océano</li> </ul>	-	-	-	0	0	-	11.205 €	11.645 €	12.110 €	12.570 €





## Audi A5 / A5 Avant | Equipamiento opcional

Opcional	PRNR	Business	Advanced	S line	Black line	SS	RS 5	PVPR (21,00%)	PVPR (25,75%)	PVPR (30,75%)	PVPR (35,75%)	
<b>Interiores RS 5 (1/4)</b>												
<b>Interior RS con asientos deportivos plus, cuero en negro con acentos en gris, con ventilación</b> 	PWX	Este paquete incluye lo siguiente: · asientos deportivos plus delanteros · ventilación de asiento y función de masaje en la parte delantera · combinación de cuero perforado con acolchado de panel: Interior y exterior de los laterales de los asientos en cuero napa fina en negro con costuras de contraste en gris acero; bandas centrales de los asientos en cuero napa perla en negro, perforación en color gris roca y costuras de contraste en gris acero; reposacabezas en cuero napa fina con perforación en color gris roca · embellecedor en el cabezal del respaldo pintado en vanadio con emblema RS iluminado · reposabrazos central delantero en cuero sintético en negro estriado con costuras de contraste en gris acero · elementos del interior en la parte superior e inferior en microfibra Dinámica <sup>1</sup> con costuras de contraste en gris acero: Parte superior del cuadro de mandos y antepecho de la puerta en negro con costuras de contraste en gris acero, así como almohadillas para las rodillas en la consola central en cuero sintético en negro con costuras de contraste en gris acero · elementos del interior en todo el perímetro en microfibra Dinámica <sup>1</sup> : Elementos decorativos en el cuadro de mandos (Softwrap), las puertas y los reposabrazos de las puertas en microfibra Dinámica <sup>1</sup> en negro, con costuras de contraste en gris acero en los reposabrazos de las puertas · corona del volante en cuero perforado en negro con costuras de contraste en gris acero, aplicación en la horquilla en rojo, marca en la posición de las 12 horas en cuero en gris acero · cinturones en gris jet en toda la superficie (para los asientos delanteros y las plazas exteriores de la banqueta trasera)	-	-	-	-	-	S	0 €	0 €	0 €	0 €
<b>Interior RS con asientos deportivos plus, cuero en negro con acentos en rojo, con ventilación</b> 	PWY	Este paquete incluye lo siguiente: · asientos deportivos plus delanteros · ventilación de asiento y función de masaje en la parte delantera · combinación de cuero perforado con acolchado de panel: Interior y exterior de los laterales de los asientos en cuero napa fina en negro con costuras de contraste en rojo express; bandas centrales de los asientos en cuero napa perla en negro, perforación en color rojo express y costuras de contraste en rojo express; reposacabezas en cuero napa fina con perforación en color en rojo express · embellecedor en el cabezal del respaldo pintado en vanadio con emblema RS iluminado · reposabrazos central delantero en cuero sintético en negro estriado con costuras de contraste en rojo express · elementos del interior en la parte superior e inferior en microfibra Dinámica <sup>1</sup> con costuras de contraste: Parte superior del cuadro de mandos y antepecho de la puerta en negro con costuras de contraste en rojo express, así como almohadillas para las rodillas en la consola central en cuero sintético en negro con costuras de contraste en rojo express · elementos del interior en todo el perímetro en microfibra Dinámica <sup>1</sup> : Elementos decorativos en el cuadro de mandos (Softwrap), las puertas y los reposabrazos de las puertas en microfibra Dinámica <sup>1</sup> en negro, con costuras de contraste en rojo express en los reposabrazos de las puertas · corona del volante en cuero perforado en negro con costuras de contraste en rojo express, aplicación en la horquilla en rojo, marca en la posición de las 12 horas en cuero en rojo express · cinturones en rojo carmesí en toda la superficie (para los asientos delanteros y las plazas exteriores)	-	-	-	-	-	0	0 €	0 €	0 €	0 €



## Audi A5 / A5 Avant | Equipamiento opcional

Opcional	PRNR	Business	Advanced	S line	Black line	SS	RS 5	PVPR (21,00%)	PVPR (25,75%)	PVPR (30,75%)	PVPR (35,75%)	
<b>Interiores RS 5 (2/4)</b>												
<b>Interior RS con asientos deportivos plus, cuero en negro, acentos en rojo y elementos de microfibra Dinámica en negro profundo, con ventilación</b> 	PWP	Este paquete incluye lo siguiente: <ul style="list-style-type: none"> <li>· asientos deportivos plus delanteros</li> <li>· ventilación de asiento y función de masaje en la parte delantera</li> <li>· combinación de cuero perforado con acolchado de panel: Interior y exterior de los laterales de los asientos en cuero napa fina en negro con costuras de contraste en rojo express, bandas centrales de los asientos en cuero napa perla en negro con acolchado de panel, perforación en color y costuras de contraste en rojo express, así como reposacabezas en cuero napa fina con perforación en color en rojo express</li> <li>· embellecedor en el cabezal del respaldo pintado en vanadio con emblema RS iluminado</li> <li>· reposabrazos central delantero en microfibra Dinámica en negro profundo con costuras de contraste en rojo express</li> <li>· elementos del interior en la parte superior e inferior en microfibra Dinámica con costuras de contraste en rojo express y almohadillas para las rodillas en la consola central en microfibra Dinámica en negro profundo, con costuras de contraste en rojo express</li> <li>· elementos del interior en todo el perímetro en microfibra Dinámica en negro profundo: Elementos decorativos en el cuadro de mandos (Softwrap), las puertas y los reposabrazos de las puertas en microfibra Dinámica en negro profundo, con costuras de contraste en rojo express en los reposabrazos de las puertas</li> <li>· corona del volante en microfibra Dinámica en negro profundo con costuras de contraste en rojo express, aplicación en la horquilla en rojo, marca en la posición de las 12 horas en cuero en rojo express</li> <li>· cinturones en rojo carmesí en toda la superficie (para los asientos delanteros y las plazas exteriores)</li> </ul>	-	-	-	-	-	0	1.495 €	1.550 €	1.615 €	1.675 €
<b>Interior RS con asientos deportivos plus, microfibra Dinámica/cuero en negro profundo/negro con acentos en verde, con ventilación</b> 	PWU	Este paquete incluye lo siguiente: <ul style="list-style-type: none"> <li>· asientos deportivos plus delanteros</li> <li>· ventilación de asiento y función de masaje en la parte delantera</li> <li>· combinación de Dinámica y cuero perforado con acolchado de panel: Interior de los laterales de los asientos en Dinámica en negro profundo; exterior de los laterales de los asientos en cuero napa fina en negro con costuras de contraste en verde intenso; bandas centrales de los asientos en cuero napa perla en negro con acolchado de panel, perforación y costuras de contraste en verde intenso; reposacabezas en cuero napa fina con perforación</li> <li>· embellecedor en el cabezal del respaldo pintado en vanadio con emblema RS iluminado</li> <li>· reposabrazos central delantero en microfibra Dinámica en negro profundo con costuras de contraste en verde intenso</li> <li>· elementos del interior en la parte superior e inferior en microfibra Dinámica con costuras de contraste en verde intenso y almohadillas para las rodillas en la consola central en microfibra Dinámica en negro profundo, con costuras de contraste en verde intenso</li> <li>· elementos del interior en todo el perímetro en microfibra Dinámica: Elementos decorativos en el cuadro de mandos (Softwrap), las puertas y los reposabrazos de las puertas en microfibra Dinámica en negro o negro profundo, con costuras de contraste en verde intenso en los reposabrazos de las puertas</li> <li>· corona del volante en microfibra Dinámica en negro profundo con costuras de contraste en verde intenso, aplicación en la horquilla en color latón, marca en la posición de las 12 horas en cuero en negro</li> <li>· cinturones en color latón en toda la superficie (para los asientos delanteros y las plazas exteriores)</li> </ul>	-	-	-	-	-	0	250 €	260 €	270 €	280 €





## Audi A5 / A5 Avant | Equipamiento opcional

Opcional	PRNR	Business	Advanced	S line	Black line	SS	RS 5	PVPR (21,00%)	PVPR (25,75%)	PVPR (30,75%)	PVPR (35,75%)	
<b>Interiores RS 5 (3/4)</b>												
<b>Interior RS con asientos deportivos plus, con ventilación, en cuero en negro con costuras de color Audi exclusive</b>  	YN3	<p>Este paquete incluye lo siguiente:</p> <ul style="list-style-type: none"> <li>· costuras de contraste en el habitáculo, a elegir entre los colores Audi exclusive azul Baikal, cognac, plata diamante, blanco jengibre, gris jet, rojo carmesí, beige almendra, gris menta, violeta morado, oro neodimio, negro, verde iguana, naranja brillante o azul océano; por encargo, hay disponibles otros colores para las costuras de contraste</li> <li>· asientos deportivos plus delanteros con apoyamosos extraíble manualmente, reposacabezas integrados ópticamente, laterales de los asientos pronunciados para una buena sujeción lateral en las curvas</li> <li>· ventilación de asiento y función de masaje en la parte delantera</li> <li>· reposabrazos central de confort delantero en microfibra Dinámica<sup>1</sup> en negro con costuras de contraste Audi exclusive, con regulación continua de la altura en un rango de entre 5 y 20° o completamente abatible, incluida función de memoria</li> <li>· embellecedor en el cabezal del respaldo pintado en vanadio con emblema RS iluminado</li> <li>· asientos en combinación de cuero en negro con perforación en color gris roca y acolchado de panel, así como costuras de contraste Audi exclusive (tapizados de los asientos de la parte trasera adaptados ópticamente a los asientos delanteros)</li> <li>· emblema Audi exclusive en las inserciones en los revestimientos de las puertas</li> <li>· elementos decorativos en el cuadro de mandos en microfibra Dinámica<sup>1</sup> en negro, así como en las puertas y los reposabrazos de las puertas en microfibra Dinámica<sup>1</sup> en negro, con costuras de contraste Audi exclusive en los reposabrazos de las puertas</li> <li>· parte superior del cuadro de mandos y antepecho de la puerta en negro con costuras de contraste Audi exclusive y almohadillas para las rodillas en la consola central en microfibra Dinámica<sup>1</sup> en negro con costuras de contraste Audi exclusive</li> <li>· volante en negro con acentos en color Audi exclusive: Volante con contorno deportivo, tres radios, achatado por arriba y por abajo, con multifunción, levas de cambio y emblema RS; con corona del volante en cuero perforado en negro con costuras de contraste Audi exclusive y marca en la posición</li> </ul>	-	-	-	-	-	0	6.535 €	6.790 €	7.060 €	7.330 €
<b>Interior RS con asientos deportivos plus, microfibra Dinámica en negro profundo, cuero en negro, costuras de color Audi exclusive</b>  	YN4	<p>Los colores excepcionales o exclusivos para las costuras le confieren al habitáculo una nota muy personal.</p> <p>Este paquete incluye lo siguiente:</p> <ul style="list-style-type: none"> <li>· costuras de contraste en el habitáculo, a elegir entre los colores Audi exclusive azul Baikal, cognac, plata diamante, blanco jengibre, gris jet, rojo carmesí, beige almendra, gris menta, violeta morado, oro neodimio, negro, verde iguana, naranja brillante o azul océano; por encargo, hay disponibles otros colores para las costuras de contraste</li> <li>· asientos deportivos plus delanteros con apoyamosos extraíble manualmente, reposacabezas integrados ópticamente, laterales de los asientos pronunciados para una buena sujeción lateral</li> <li>· asientos en combinación de microfibra Dinámica/cuero en negro perforado con acolchado de panel y aplicaciones en negro profundo en microfibra Dinámica y costuras de contraste Audi exclusive</li> <li>· ventilación de asiento y función de masaje en la parte delantera</li> <li>· embellecedor en el cabezal del respaldo pintado en vanadio con emblema RS iluminado</li> <li>· emblema Audi exclusive en las inserciones en los revestimientos de las puertas</li> <li>· elementos decorativos en el cuadro de mandos y las puertas, así como en los reposabrazos de las puertas, en microfibra Dinámica en negro profundo; con costuras de contraste Audi exclusive en los reposabrazos de las puertas</li> <li>· parte superior del cuadro de mandos y antepecho de la puerta en negro con costuras de contraste Audi exclusive y almohadillas para las rodillas en la consola central en microfibra Dinámica en negro profundo con costuras de contraste Audi exclusive</li> <li>· reposabrazos central de confort delantero en microfibra Dinámica en negro profundo con regulación continua de la altura en un rango de entre 5 y 20°, o completamente abatible, incluida función de memoria y costuras de contraste Audi exclusive</li> <li>· volante en negro con acentos en color Audi exclusive: Volante con contorno deportivo en microfibra</li> </ul>	-	-	-	-	-	0	6.535 €	6.790 €	7.060 €	7.330 €





## Audi A5 / A5 Avant | Equipamiento opcional



Opcional	PRNR	Business	Advanced	S line	Black line	SS	RS 5	PVPR (21,00%)	PVPR (25,75%)	PVPR (30,75%)	PVPR (35,75%)	
<b>Interiores RS 5 (4/4)</b>												
<b>Interior RS con asientos deportivos plus, en negro/oro neodimio-naranja brillante Audi exclusive</b> 	YDR	Este paquete incluye lo siguiente: · asientos deportivos plus delanteros con apoyamuslos extraíble manualmente, reposacabezas integrados ópticamente, laterales de los asientos pronunciados para una buena sujeción lateral · ventilación de asiento y función de masaje en la parte delantera · embellecedor en el cabezal del respaldo pintado en vanadio con emblema RS iluminado · individualización del color en los asientos Audi exclusive: Asientos en combinación de microfibra Dinámica <sup>1</sup> /cuero con microfibra Dinámica <sup>1</sup> en oro neodimio y cuero en negro perforado con acolchado de panel y costuras de contraste en naranja brillante · emblema Audi exclusive en las inserciones en los revestimientos de las puertas · individualización del color en los elementos del interior Audi exclusive: Elementos decorativos en el cuadro de mandos en microfibra Dinámica <sup>1</sup> en oro neodimio, así como en las puertas y los reposabrazos de las puertas en microfibra Dinámica <sup>1</sup> en oro neodimio, con costuras de contraste en naranja brillante · individualización del color en los elementos del interior Audi exclusive: Parte superior del cuadro de mandos y antepecho de la puerta en negro con costuras de contraste en naranja brillante; almohadillas para las rodillas en la consola central en microfibra Dinámica <sup>1</sup> en oro neodimio con costuras de contraste en naranja brillante · individualización del color en el reposabrazos central Audi exclusive: Reposabrazos central de confort delantero en microfibra Dinámica <sup>1</sup> en oro neodimio con costuras de contraste en naranja brillante, con regulación continua de la altura en un rango de entre 5 y 20°, o completamente abatible, incluida función de memoria · volante en negro con acentos en color Audi exclusive: Volante con contorno deportivo, tres radios, achatado por arriba y por abajo, con multifunción, levas de cambio y emblema RS; con corona en microfibra Dinámica <sup>1</sup> en negro con costuras de contraste en naranja brillante y marca en la posición de las 12 horas en cuero en naranja brillante · cinturones de seguridad en negro con borde de color Audi exclusive: Cinturones en negro con borde	-	-	-	-	-	0	10.890 €	11.320 €	11.770 €	12.220 €
<b>Interior RS con asientos deportivos plus, ventilados, cuero en plata diamante-gris menta Audi exclusive</b> 	YDS	Este paquete incluye lo siguiente: · asientos deportivos plus delanteros con apoyamuslos extraíble manualmente, reposacabezas integrados ópticamente, laterales de los asientos pronunciados para una buena sujeción lateral en las curvas · ventilación de asiento y función de masaje en la parte delantera · embellecedor en el cabezal del respaldo pintado en vanadio con emblema RS iluminado · individualización del color en los asientos Audi exclusive: Asientos en combinación de cuero perforado con acolchado de panel en plata diamante con acentos en gris menta; los tapizados de los asientos traseros están adaptados visualmente a los asientos delanteros · emblema Audi exclusive en las inserciones en los revestimientos de las puertas · individualización del color en los elementos del interior Audi exclusive: Elementos decorativos en el cuadro de mandos y las puertas, así como en los reposabrazos de las puertas en microfibra Dinámica <sup>1</sup> en plata diamante; con costuras en plata diamante en los reposabrazos de las puertas · individualización del color en los elementos del interior Audi exclusive: Parte superior del cuadro de mandos y antepecho de la puerta en negro con costuras de contraste en plata diamante y almohadillas para las rodillas en la consola central en microfibra Dinámica <sup>1</sup> en plata diamante y costuras en plata diamante · individualización del color en el reposabrazos central Audi exclusive: Reposabrazos central de confort delantero en microfibra Dinámica en plata diamante con costuras en plata diamante, con regulación continua de la altura en un rango de entre 5 y 20°, o completamente abatible, incluida función de memoria · volante en negro con acentos en color Audi exclusive: Volante con contorno deportivo, tres radios, achatado por arriba y por abajo, con multifunción, levas de cambio y emblema RS; con corona del volante en cuero perforado en negro con costuras de contraste en plata diamante y marca en la posición de las 12 horas en cuero en plata diamante	-	-	-	-	-	0	10.890 €	11.320 €	11.770 €	12.220 €

## Audi A5 / A5 Avant | Equipamiento opcional





Opcional	PRNR		Business	Advanced	S line	Black line	SS	RS 5	PVPR (21,00%)	PVPR (25,75%)	PVPR (30,75%)	PVPR (35,75%)
<b>Asientos</b>												
<b>Asientos normales delanteros</b> 	<b>Q1A</b>	Los asientos normales delanteros ofrecen un agradable confort de asiento y pueden combinarse con diferentes materiales.	S	-	-	-	-	-	0 €	0 €	0 €	0 €
<b>Asientos delanteros deportivos</b> 	<b>Q1D</b>	Adaptado a las ambiciones deportivas. Asientos deportivos delanteros con forma acentuada y ajuste individualizado.  Los asientos deportivos delanteros disponen además de: <ul style="list-style-type: none"> <li>· apoyamuslos extensible de forma manual</li> <li>· reposacabezas integrados visualmente</li> <li>· laterales de los asientos pronunciados para una mejor sujeción lateral en curvas</li> </ul>	-	0	S	S	S	-	0 €	0 €	0 €	0 €
(*) En combinación con paquetes interiores												
<b>Asientos deportivos plus delanteros</b> 	<b>Q40</b>	Los asientos deportivos plus delanteros destacan especialmente por detalles llamativos como los reposacabezas integrados y el emblema S iluminado.  Los asientos deportivos plus delanteros disponen además de: <ul style="list-style-type: none"> <li>· apoyamuslos extensible de forma manual</li> <li>· reposacabezas integrados visualmente</li> <li>· laterales de los asientos pronunciados para una mejor sujeción lateral en curvas</li> <li>· embellecedor en el cabezal del respaldo con emblema S iluminado</li> </ul>	-	-	-	0	0	-	0 €	0 €	0 €	0 €
(*) En combinación con paquetes interiores												

**Audi A5 / A5 Avant | Equipamiento opcional**

Opcional	PRNR		Business	Advanced	S line	Black line	SS	RS 5	PVPR (21,00%)	PVPR (25,75%)	PVPR (30,75%)	PVPR (35,75%)
<b>Volantes</b>												
Volante de cuero de radios dobles con multifunción y levas de cambio	2ZQ		S	S	-	-	-	-	0 €	0 €	0 €	0 €
Volante deportivo de cuero de 3 radios, achatado en la parte superior e inferior, con multifunción y levas de cambio	1XY		-	-	S	S	S	-	0 €	0 €	0 €	0 €
Volante con contorno deportivo de 3 radios, achatado en la parte superior e inferior, con multifunción, levas de cambio y satélites de mando	2ZC		-	-	-	-	-	S	0 €	0 €	0 €	0 €
Ajuste eléctrico del volante	2C7	* Obliga a paquete Premium (PQ3 + WZ2)	-	-	-	-	0*	0	500 €	515 €	540 €	560 €
Calefacción del volante	AI9	Con corona del volante calefactable	-	-	-	-	-	S	0 €	0 €	0 €	0 €





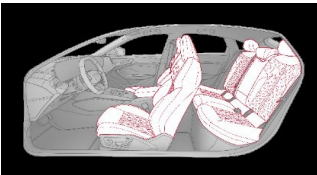

## Audi A5 / A5 Avant | Equipamiento opcional

Opcional	PRNR	Business	Advanced	S line	Black line	SS	RS 5	PVPR (21,00%)	PVPR (25,75%)	PVPR (30,75%)	PVPR (35,75%)
<b>Elementos decorativos interiores (1/2)</b>											
<b>Aplicaciones del interior en óptica de vanadio</b> 	QJ3	Acentos oscuros en el interior en óptica de vanadio	-	-	0	0	0	250 € 0 €	260 € 0 €	270 € 0 €	280 € 0 €
<b>Alfombrillas Audi exclusive</b> 	OTF	A elegir entre la gama de colores principales y de acento Audi exclusive para los ribeteados y las costuras	-	-	0	0	0	485 €	505 €	525 €	545 €
(*) Obliga a seleccionar <b>S3G</b>											
<b>Elementos de mando en negro con costura contrastada Audi exclusive</b> 	OUD	Para las costuras en contraste se puede elegir entre los siguientes colores: Cognac, plata diamante, gris jet, rojo carmesí, azul océano, negro y verde iguana.	-	-	-	0	0	1.060 €	1.100 €	1.145 €	1.190 €
(*) Obliga a seleccionar <b>S3G</b>											
<b>Personalización elementos interiores con Audi exclusive</b> 	Q8H	El equipamiento incluye: <ul style="list-style-type: none"> <li>· elementos decorativos en el cuadro de mandos y en las puertas en microfibra Dinámica<sup>1</sup></li> <li>· reposabrazos en las puertas delanteras y traseras en microfibra Dinámica<sup>1</sup> con costuras contrastadas Audi exclusive</li> </ul> Para los colores de la microfibra Dinámica <sup>1</sup> y de las costuras se puede elegir entre los siguientes colores: Cognac, plata diamante, gris jet, rojo carmesí, azul océano, negro y verde iguana (éste último sólo para costuras)	-	-	-	0	0	3.485 €	3.620 €	3.765 €	3.910 €
(*) Obliga a seleccionar <b>S3G</b> (*) Obliga a seleccionar <b>7HH</b>											
<b>Individualización del color en los asientos Audi exclusive</b> 	FC1	El cuero de alta calidad y una selección de colores especiales confieren al habitáculo del vehículo una nota muy personal. Para asientos deportivos plus en combinación de cuero perforado con acolchado de rombos, hay disponible una amplia selección de colores Audi exclusive para el cuero y las costuras.  Además, el equipamiento incluye: <ul style="list-style-type: none"> <li>· reposabrazos central en microfibra Dinámica<sup>1</sup> con costuras contrastadas Audi exclusive</li> <li>· emblema Audi exclusive en las inserciones en los revestimientos de las puertas</li> </ul> El color del cuero, de la microfibra Dinámica <sup>1</sup> y de las costuras se puede elegir entre la gama de colores principales Audi exclusive: <ul style="list-style-type: none"> <li>· cognac · plata diamante · gris jet · rojo carmesí · azul océano · negro</li> </ul> Las costuras se pueden elegir adicionalmente en el color de acento Audi exclusive verde iguana.	-	-	-	0	0	5.060 €	5.255 €	5.465 €	5.675 €
(*) Obliga a seleccionar <b>S3G</b> ** Sólo en combinación con asientos deportivos Plus											
<b>Cinturones de seguridad de color Audi exclusive</b>	FZ8	Color de los cinturones de seguridad a elegir entre la oferta de colores principales Audi exclusive: <ul style="list-style-type: none"> <li>· azul Baikal · rojo carmesí · beige almendra · gris menta · violeta mora</li> <li>· oro neodimio · cognac · plata diamante · blanco jengibre · gris iet</li> </ul>	-	-	0	0	0	1.865 €	1.940 €	2.020 €	2.095 €
(*) Obliga a seleccionar <b>S3G</b>											
<b>Cinturones de seguridad en negro con borde de color Audi exclusive</b>	FZ9	El color del reborde de los cinturones de seguridad negros se puede elegir entre la gama de colores de acento Audi exclusive: Verde iguana, naranja brillante y azul océano.  Nota: El cinturón de la banqueta trasera siempre es íntegramente negro.	-	-	0	0	0	1.865 €	1.940 €	2.020 €	2.095 €
(*) Obliga a seleccionar <b>S3G</b>											

## Audi A5 / A5 Avant | Equipamiento opcional

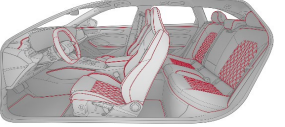

Opcional	PRNR	Business	Advanced	S line	Black line	SS	RS 5	PVPR (21,00%)	PVPR (25,75%)	PVPR (30,75%)	PVPR (35,75%)
<b>Elementos decorativos interiores (1/2)</b>											
<b>Personalización total con costuras de color plus Audi exclusive</b>  	<b>YFA</b> La selección de colores de costura adicionales de la oferta Audi exclusive para la personalización total amplia las posibilidades de individualización.  Junto a los colores principales y de acento de Audi exclusive, por deseo especial del cliente es posible elegir otros colores para las costuras contrastadas:  <ul style="list-style-type: none"> <li>· blanco alabastro</li> <li>· amarillo sol</li> <li>· naranja albaricoque</li> <li>· marrón dorado</li> <li>· marrón cobrizo</li> <li>· rojo frambuesa</li> <li>· violeta lavanda</li> <li>· verde rocío</li> <li>· verde junco</li> <li>· azul zafiro</li> </ul> Los ribeteados y los cordoncillos de las alfombrillas no forman parte de la personalización total con costuras de color plus Audi exclusive.	-	-	-	0	0	0	1.245 €	1.295 €	1.345 €	1.395 €
		(*) Obliga a seleccionar <b>S3G</b> *En combinación con FC1, Q8H, OUD y OTF									
<b>Paquete de costuras de color plus Audi exclusive</b>  	<b>YFB</b> Junto a los colores principales y de acento de Audi exclusive, por deseo especial del cliente es posible elegir otros colores para las costuras contrastadas:  <ul style="list-style-type: none"> <li>· blanco alabastro</li> <li>· amarillo sol</li> <li>· naranja albaricoque</li> <li>· marrón dorado</li> <li>· marrón cobrizo</li> <li>· rojo frambuesa</li> <li>· violeta lavanda</li> <li>· verde rocío</li> <li>· verde junco</li> <li>· azul zafiro</li> </ul> Los ribeteados y los cordoncillos de las alfombrillas están ejecutados en negro si se elige el paquete de costuras de color plus Audi exclusive.	-	-	0	0	0	0	745 €	775 €	805 €	840 €
		(*) Obliga a seleccionar <b>S3G</b> *En combinación con YN1 o YN2									





## Audi A5 / A5 Avant | Equipamiento opcional

Opcional	PRNR		Business	Advanced	S line	Black line	SS	RS 5	PVPR (21,00%)	PVPR (25,75%)	PVPR (30,75%)	PVPR (35,75%)
<b>Iluminación</b>												
<b>Sistema de asistencia para luz de carretera</b>	<b>8G1</b>	Mediante la activación y desactivación automáticas de la luz de carretera se reduce el deslumbramiento a los vehículos que circulan en sentido contrario y de otros usuarios de la vía pública dentro de los límites del sistema.  El sistema de asistencia para luz de carretera ofrece: · detección autónoma de los faros del tráfico que circula en sentido contrario, las luces de marcha atrás de otros vehículos y las fuentes de iluminación de localidades dentro de los límites del sistema · conexión o desconexión automáticas de la luz de carretera en función de la situación del tráfico	S	S	S	S	-	-	0 €	0 €	0 €	0 €
<b>Sistema lavafaros</b>	<b>8X8</b>	Al limpiar el faro con agua y alta presión, el sistema lavafaros mejora la potencia lumínica de los faros.	-	-	-	-	0	S	335 €	350 €	365 €	375 €
<b>Faros LED Plus</b>	<b>81T</b>	Los faros LED iluminan la calzada con una luz similar a la luz diurna, destacan por su menor consumo energético y una mayor vida útil y resultan bien visibles para los demás. Además, la luz todo clima reduce el autodeslumbramiento en condiciones de mala visibilidad.  Los faros LED incluyen las siguientes funciones: · luz de marcha diurna de estética mejorada · luz de cruce · luz de carretera · luz de posición · intermitentes · luz todo clima (para reducir el autodeslumbramiento en malas condiciones de visibilidad y para iluminar la zona de maniobra al dar marcha atrás) · luz de viraje (complemento de la iluminación lateral en curvas cerradas y al virar) · luz de autopista (alcance de las luces ampliado a altas velocidades) · luz de maniobra (iluminación del área de maniobra en la parte lateral delantera al circular marcha atrás) · luz de conducción en curva estática	0*	S	S	S	-	-	0 €	0 €	0 €	0 €
		(*) Sólo disponible mediante <b>paquete Comfort Basic (PQ1)</b>										
<b>Grupos ópticos traseros LED pro</b>	<b>8VP</b>	La firma lumínica con banda de luz continua constituye un signo distintivo visible detrás del vehículo. La banda de luz continua en la parte trasera conecta los grupos ópticos traseros y constituye un destacado elemento estético de diseño.  Gracias a su activación más rápida, las luces de freno en tecnología LED posibilitan que los conductores que circulan por detrás puedan detectar el vehículo antes.  Al parpadear, los intermitentes dinámicos funcionan siempre hacia el lado exterior en la dirección de viraje, por lo que resultan bien perceptibles.  La escenificación lumínica dinámica de la función Coming Home/Leaving Home en toda la banda de luz establece una declaración de intenciones vanguardista y ofrece una claridad adicional en el camino hacia el vehículo y al alejarse de él.  Los grupos ópticos traseros LED pro incluyen: · intermitentes dinámicos · luces de freno · luces traseras · luces de matrícula trasera · luces de marcha atrás	0*	S	S	S	S	-	0 €	0 €	0 €	0 €
		(*) Sólo disponible mediante <b>paquete Comfort Basic (PQ1)</b>										



## Audi A5 / A5 Avant | Equipamiento opcional

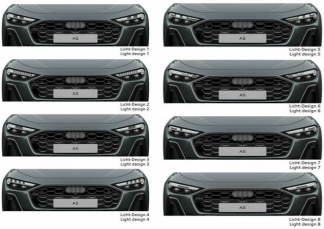

Opcional	PRNR	Business	Advanced	S line	Black line	SS	RS 5	PVPR (21,00%)	PVPR (25,75%)	PVPR (30,75%)	PVPR (35,75%)
<b>Iluminación</b>											
<b>Faros Matrix LED</b> 	<b>8VP / 8G4</b> <p>La tecnología Audi Matrix LED permite alumbrar la carretera de forma precisa y con alta resolución. Se pueden reducir claramente los efectos de deslumbramiento para los vehículos precedentes o los que circulan en sentido contrario.</p> <p>La escenificación lumínica dinámica de la función Coming Home/Leaving Home ofrece una claridad adicional en el camino hacia el vehículo y al alejarse de él. Al parpadear, los intermitentes dinámicos de los faros Matrix LED funcionan siempre hacia el lado exterior en la dirección de viraje, por lo que resultan bien perceptibles.</p> <p>Los faros Matrix LED con escenificación lumínica dinámica e intermitentes dinámicos incluyen las siguientes funciones:</p> <ul style="list-style-type: none"> <li>· luz de marcha diurna de estética mejorada</li> <li>· luz de cruce</li> <li>· luz de carretera</li> <li>· luz de posición</li> <li>· intermitentes dinámicos</li> <li>· luz de viraje (complementa la iluminación lateral al girar)</li> <li>· luz todo clima (para reducir el autodeslumbramiento en malas condiciones de visibilidad)</li> <li>· luz de maniobra (iluminación del área de maniobra en la parte lateral delantera al circular marcha atrás)</li> <li>· luz de conducción en curva estática (complemento de la iluminación lateral en curvas estrechas)</li> <li>· luz de autopista (alcance de las luces ampliado a altas velocidades)</li> <li>· regulación dinámica automática del alance de las luces</li> </ul>	0*	0*	0*	0*	S	-	0 €	0 €	0 €	0 €
		(*) Sólo disponible mediante <b>Paquete Confort (PQ2 + WZ1)</b> o <b>Premium (PQ3 + WZ2)</b>									
<b>Faros Matrix LED oscurecidos con escenificación lumínica dinámica e</b> 	<b>8JT / 8G4</b> <p>La tecnología Audi Matrix LED permite alumbrar la carretera de forma precisa y con alta resolución. Se pueden reducir claramente los efectos de deslumbramiento para los vehículos precedentes o los que circulan en sentido contrario.</p> <p>Si el sistema de cámaras detecta vehículos, solo deja de iluminar de forma selectiva la zona del vehículo reconocido. En los segmentos restantes la luz de carretera sigue activa. Al iluminar la calzada claramente mejor que los faros LED, se puede incrementar la seguridad y el confort cuando se conduce en la oscuridad. Los faros Matrix LED oscurecidos específicos de RS están equipados con ocho firmas digitales de luz de marcha diurna, incluida una firma de luz de marcha diurna específica de RS y embellecedores diferenciados, por lo que ofrece una imagen impactante. Además, los faros asumen también la función de luz de conducción en curva estática.</p> <p>Al parpadear, los intermitentes dinámicos de los faros Matrix LED oscurecidos funcionan siempre hacia el lado exterior en la dirección de viraje, por lo que resultan bien perceptibles. Esta tecnología impacta también con el vehículo parado gracias a la futurista escenificación lumínica dinámica específica de RS de la función Coming Home/Leaving Home.</p> <p>Los faros Matrix LED oscurecidos con escenificación lumínica dinámica e intermitentes dinámicos incluyen las siguientes funciones:</p> <ul style="list-style-type: none"> <li>· luz de marcha diurna de estética mejorada con 8 firmas de luz de marcha diurna digitales seleccionables, incluida una firma de luz de marcha diurna específica de RS</li> <li>· luz de cruce</li> <li>· luz de carretera</li> <li>· luz de posición</li> <li>· intermitentes dinámicos</li> <li>· luz de viraje (complementa la iluminación lateral al girar)</li> <li>· luz todo clima (para reducir el autodeslumbramiento en malas condiciones de visibilidad)</li> <li>· luz de maniobra (iluminación del área de maniobra en la parte lateral delantera al circular marcha atrás)</li> <li>· luz de conducción en curva estática (complemento de la iluminación lateral en curvas estrechas)</li> </ul>	-	-	-	-	-	S	0 €	0 €	0 €	0 €





Audi A5 / A5 Avant | Equipamiento opcional



Opcional	PRNR	Business	Advanced	S line	Black line	SS	RS 5	PVPR (21,00%)	PVPR (25,75%)	PVPR (30,75%)	PVPR (35,75%)
<b>Iluminación</b>											
<b>Grupos ópticos traseros OLED digitales</b> 	<b>8VY</b> La segunda generación de la innovadora tecnología OLED digital de los grupos ópticos traseros permite alcanzar un nuevo e innovador nivel de diseño luminoso y logra una impactante homogeneidad, así como marcados contrastes en la iluminación.  La firma luminica con banda de luz continua constituye un signo distintivo visible detrás del vehículo. Los efectos tridimensionales permiten crear impactantes escenificaciones y escenarios luminosos. En combinación con el equipamiento de firmas luminicas digitales <sup>1</sup> · <sup>2</sup> son posibles hasta ocho firmas luminicas traseras diferentes.  Los grupos ópticos traseros OLED digitales incluyen: · intermitentes dinámicos · banda de luz continua · escenificación luminica dinámica de la función Coming Home/Leaving Home · en combinación con el equipamiento de firmas luminicas digitales <sup>1</sup> · <sup>2</sup> , ocho firmas luminicas traseras diferentes, que se pueden seleccionar con el MMI o la app myAudi <sup>2</sup> · <sup>3</sup> · detección de aproximación <sup>4</sup> · <sup>5</sup> · luz de comunicación <sup>4</sup> · <sup>5</sup>  La luz de comunicación <sup>4</sup> · <sup>5</sup> advierte de forma preventiva a otros usuarios de la carretera sobre puntos de accidente y avería mediante la visualización de símbolos de advertencia en el grupo óptico trasero OLED digital. Para ello se utilizan los datos de la información local sobre peligros, que advierte de incidentes y circunstancias en la ruta, como averías, accidentes, escasa visibilidad y peligro de derrape.	-	-	0*	0*	0*	S	0 €	0 €	0 €	0 €
		(*) Sólo disponible mediante <b>Paquete Premium (PQ3 + WZ2)</b>									





## Audi A5 / A5 Avant | Equipamiento opcional



Opcional	PRNR		Business	Advanced	S line	Black line	SS	RS 5	PVPR (21,00%)	PVPR (25,75%)	PVPR (30,75%)	PVPR (35,75%)
<b>Diseño exterior (1/2)</b>												
<b>Paquete exterior negro</b> 	PAH	<p>Los elementos de diseño en negro generan un impactante contraste con la pintura del vehículo. Esto resalta aún más la deportividad y el diseño vanguardista.</p> <p>El paquete exterior negro incluye:</p> <ul style="list-style-type: none"> <li>· carcasas de los retrovisores exteriores en negro</li> <li>· embellecedores de las ventanillas y piezas accesorias oscuras con aros Audi delante y detrás en gris antracita</li> <li>· tiradores de las puertas en negro</li> </ul>	-	-	-	-	0	-	1.135 € 0 €	1.180 € 0 €	1.225 € 0 €	1.275 € 0 €
<b>Carcasa de los retrovisores en color de la carrocería</b>	6FA		S	S	S	S	0	-	0 €	0 €	0 €	0 €
<b>Carcasa de los retrovisores en óptica de aluminio</b>	6FC		-	-	-	-	S	-	0 €	0 €	0 €	0 €
<b>Carcasa de los retrovisores exteriores en carbono</b>	6FQ		-	-	-	-	0	0	810 €	840 €	875 €	910 €



## Audi A5 / A5 Avant | Equipamiento opcional

Opcional	PRNR		Business	Advanced	S line	Black line	SS	RS 5	PVPR (21,00%)	PVPR (25,75%)	PVPR (30,75%)	PVPR (35,75%)
<b>Diseño exterior (2/2)</b>												
<b>Paquete de óptica de carbono</b> 	PAK	Crea acentos expresivos mediante la fibra de carbono y elementos de diseño especialmente pronunciados en el frontal del vehículo, la línea lateral y la parte trasera.  El paquete de óptica carbono incluye en fibra de carbono: <ul style="list-style-type: none"> <li>· blades laterales</li> <li>· aplicaciones en las taloneras</li> <li>· aplicación en el difusor trasero</li> </ul>	-	-	-	-	-	0	4.980 €	5.175 €	5.380 €	5.585 €
<b>Paquete de óptica carbono camuflaje mate</b> 	PA7	El paquete de óptica incluye los siguientes equipamientos en carbono camuflaje mate: <ul style="list-style-type: none"> <li>· carcasas de los retrovisores exteriores en carbono camuflaje mate</li> <li>· blades laterales delante, aplicaciones en las taloneras y embellecedor del difusor detrás</li> </ul> El carbono camuflaje mate tiene su origen en el segmento de los superdeportivos y es un material especialmente exclusivo que convierte cada componente en una pieza única. El material compuesto está hecho de fibras de carbono trituradas y selladas en una matriz de resina. Cada fragmento de	-	-	-	-	-	0	4.980 €	5.175 €	5.380 €	5.585 €
<b>Sistema de escape deportivo RS</b> 	OP6	Para potenciar la experiencia de sonoridad; 2 tubos, con embellecedores ovales del tubo de escape en negro mate	-	-	-	-	-	S	0 €	0 €	0 €	0 €
(*) Incluido en paquete Audi Sport (PEG)												
<b>Paquete exterior/interior Audi RS 5</b>												
<b>Paquete Audi Sport</b> 	PEG	Diseño exterior marcadamente deportivo gracias a los llamativos elementos de diseño en la parte delantera y trasera, así como a las impresionantes llantas. Combinado con aspectos destacados para aumentar la dinámica de conducción y las prestaciones. Complementado eficazmente con los paquetes de interior RS en color acentuado para un diseño vanguardista en el habitáculo. Opcionalmente, con equipamientos exteriores e interiores en exclusivo carbono camuflaje mate <sup>1</sup> .  El paquete Audi Sport incluye: <ul style="list-style-type: none"> <li>· paragolpes RS plus con óptica marcadamente deportiva en el frontal y la parte trasera</li> <li>· exclusivo incremento de la velocidad máxima a hasta 285 km/h (velocidad regulada electrónicamente)</li> <li>· sistema de escape deportivo RS, 2 tubos, con embellecedores ovales del tubo de escape en negro mate</li> <li>· llantas en diseño de 6 radios dobles, en negro metalizado con impresión gráfica, torneado brillante, oscurecidas, tamaño 10   10,5 J x 21, neumáticos 285/30 R21<sup>2</sup>. <sup>3</sup></li> </ul>	-	-	-	-	-	S	0 €	0 €	0 €	0 €



## Audi A5 / A5 Avant | Equipamiento opcional

Opcional	PRNR		Business	Advanced	S line	Black line	SS	RS 5	PVPR (21,00%)	PVPR (25,75%)	PVPR (30,75%)	PVPR (35,75%)
<b>Sistemas de techo / acristalamiento</b>												
<b>Lunas de protección solar oscurecidas</b>	<b>QL5</b>	Protege frente a la radiación del sol y las miradas indeseadas en la parte trasera del habitáculo. Consta de una luna trasera oscurecida y de lunas laterales y de las puertas traseras oscurecidas.	0 -	0 -	0 -	- S	- S	- S	<b>525 €</b> 0 €	<b>545 €</b> 0 €	<b>565 €</b> 0 €	<b>585 €</b> 0 €
<b>Lunas con aislamiento acústico para puertas delanteras</b>	<b>VW5</b>	Lunas en las puertas delanteras con aislamiento acústico para una mejor insonorización de los ruidos exteriores	-	-	0	0	0	0	<b>235 €</b>	<b>245 €</b>	<b>255 €</b>	<b>265 €</b>
<b>Luna antitérmica calefactable del parabrisas</b>	<b>4GX</b>	Luna antitérmica calefactable con alambres calefactores. Cuando está activada la función de deshielo, existe la posibilidad de activar automáticamente los alambres calefactores en caso de temperaturas exteriores frías.	-	-	-	-	-	0	<b>525 €</b>	<b>545 €</b>	<b>565 €</b>	<b>585 €</b>
<b>Techo de cristal panorámico con regulación de transparencia</b>	<b>3FP</b>	<p>El techo panorámico de cristal con transparencia regulable permite cambiar rápido entre un habitáculo lleno de luz o una protección eficaz contra el deslumbramiento.</p> <p>El cristal de confort climático se puede cambiar entre transparente y opaco en nueve segmentos para versión Avant y seis segmentos para versión Sedán. Se controla mediante una tecla en el módulo del techo. Seleccione una transparencia preajustada o controle los diferentes segmentos como una especie de «cortina digital».</p> <p>Cuando se apaga el vehículo, el techo panorámico de cristal cambia automáticamente al modo opaco, lo que evita la posibilidad de ver el interior del vehículo desde el exterior (modo Privacy). Cuando se vuelve a arrancar el motor se restablece el último estado ajustado.</p>	0	0	0	0	0	0	<b>2.615 €</b>	<b>2.715 €</b>	<b>2.825 €</b>	<b>2.935 €</b>



# Audi A5 | Medidas

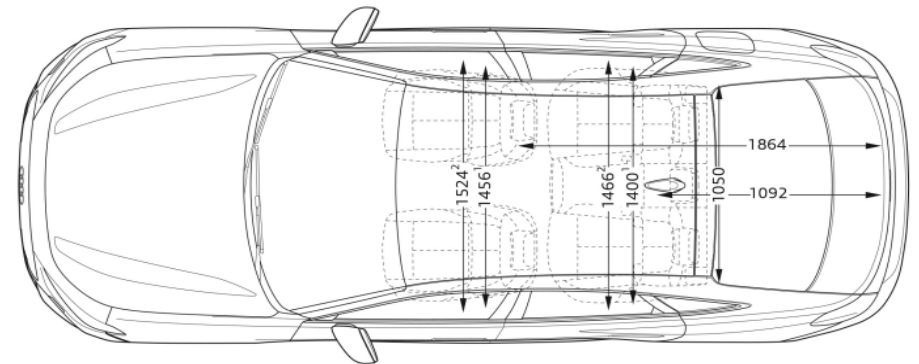
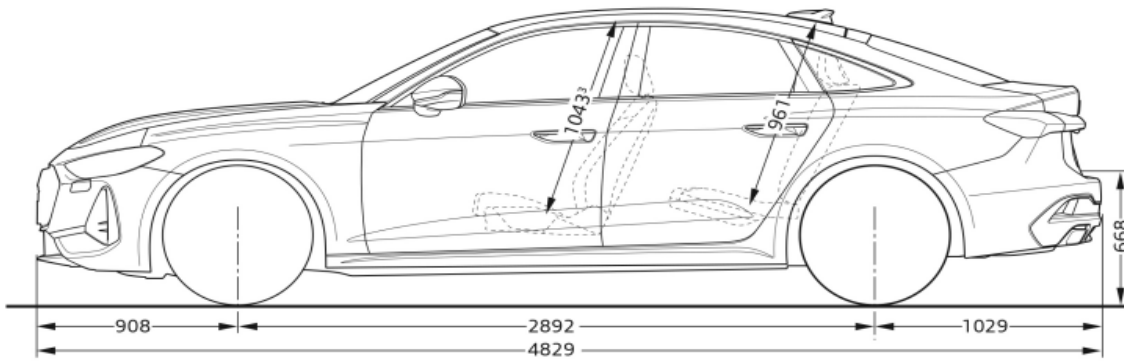
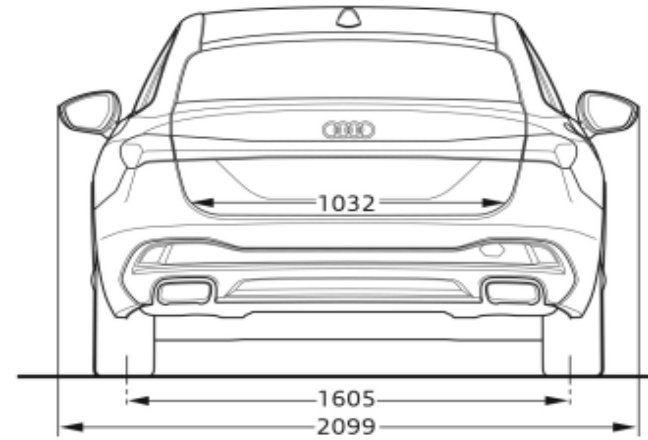
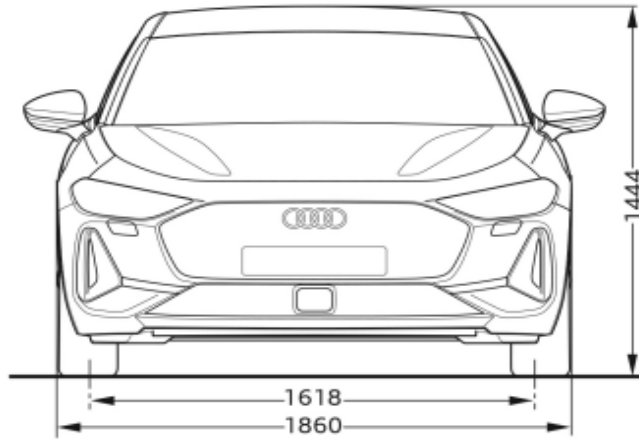

# Audi A5 Avant | Medidas

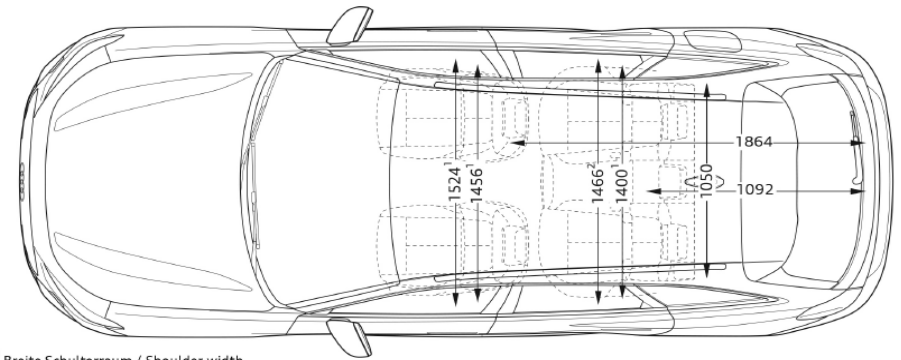
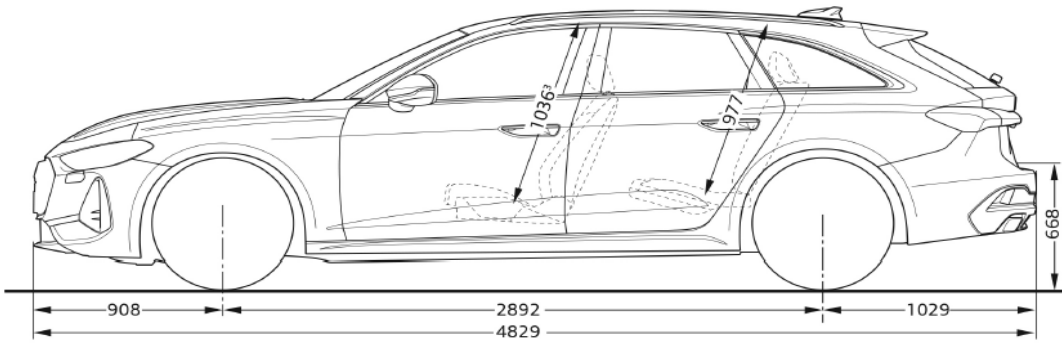
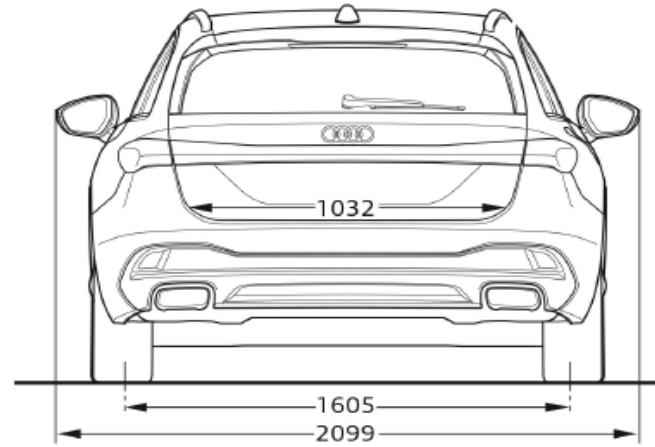
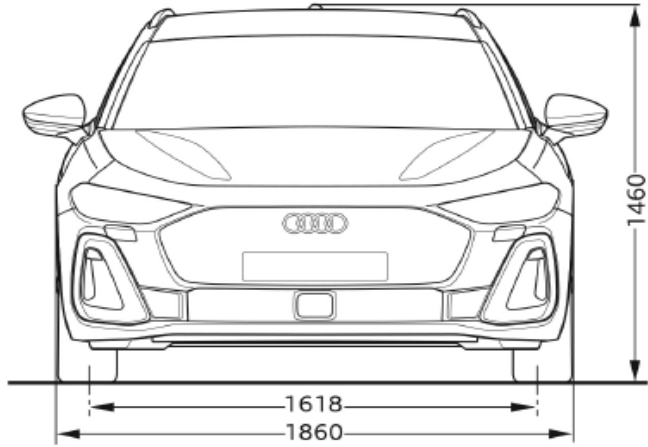

<sup>1</sup> Breite Sitzkissen (Sitzplatzbreite)

# Audi RS 5 | Medidas

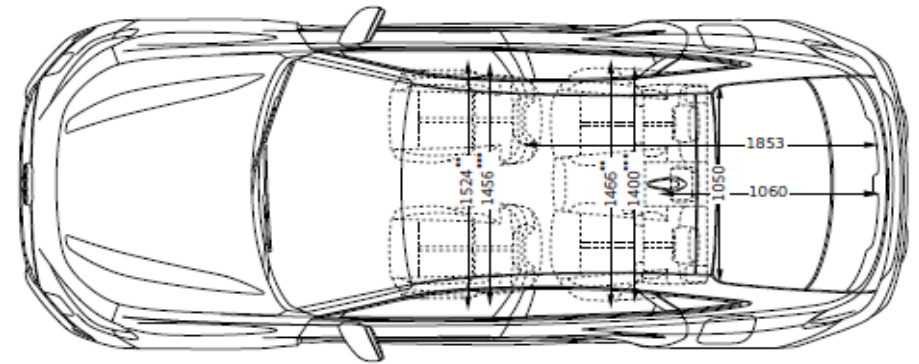
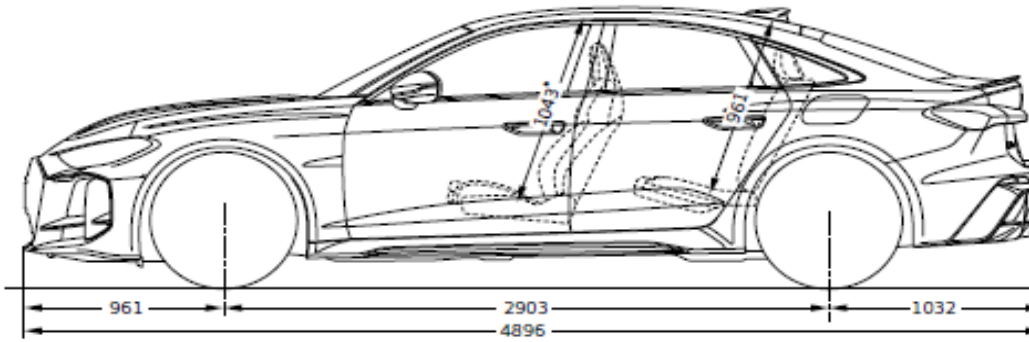
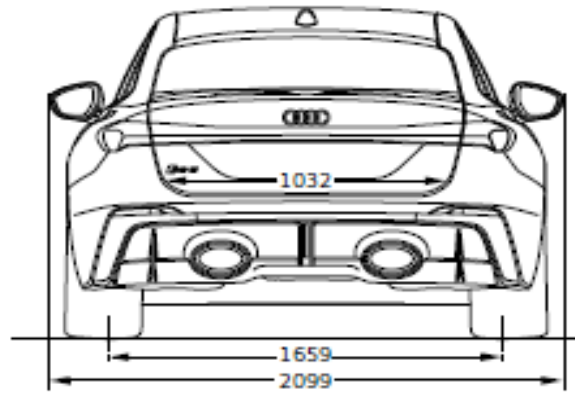
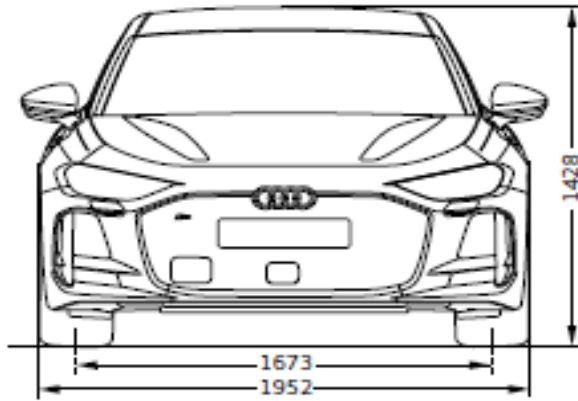

# Audi RS 5 Avant | Medidas

