



Audi A5 | Audi A5 Avant | Audi S5 | Audi S5 Avant

MY25
Última actualización: Octubre 2024

Audi A5 / A5 Avant | Equipamiento de serie (línea Business)



Llantas y tren de rodaje		
Llantas de aleación ligera de 17"	40M	COX: Llanta de serie para motor 150kW TDI quattro Llantas de aleación ligera, tamaño 7,5 J x 17, con neumáticos 225/55 R17
Diseño de 5 radios dobles, tamaño 7 J x 17		
Neumáticos 205/60 R 17		
Tren de rodaje estándar	1BA	
Audi Drive Select	2H9	
Indicador de control de presión de los neumáticos	7K1	
Set de reparación de neumáticos	1G8	
Equipamiento exterior		
Faros LED Plus	8IT	Con luz de viraje, intersección, maniobra y curva estática
Grupos ópticos traseros LED Pro	8VP	Banda de luz continua. Intermitentes dinámicos y función coming home / leaving home
Sistema de asistencia para luz de carretera	8G1	
Carcasa de retrovisores exteriores en el color de la carrocería	6FA	
Luz de proyección en los retrovisores exteriores	1J2	
Embelledores de las ventanillas en óptica de aluminio	4ZB	
Equipamiento interior		
Inserciones con estructura láser en negro	5MA	
Revestimiento interior del techo de tela, color específico	6NJ	
Alfombrillas delanteras y traseras	0TD	
Volante de cuero de radios dobles con multifunción y levas de cambio	2ZQ	
Iluminación interior en blanco	0Q0	
Elementos del interior en todo el perímetro en tela Impressum	08A	
Aplicaciones interiores en diseño de aluminio	QJ1	
Confort		
Climatizador automático de confort de 3 zonas	9AQ	
Calefacción de asientos delanteros	4A3	
Lunas laterales y trasera en cristal antitérmico	4KC	
Llave de control remoto sin cierre de seguridad (Safelock)	4I7	
Luna antitérmica y de aislamiento acústico en el parabrisas	4GQ	
Portón del maletero de apertura y cierre eléctricos	4E7	
Red divisoria	3CX	
Reposabrazos central delantero	6E1	

Audi A5 / A5 Avant | Equipamiento de serie (continuación)



Seguridad y protección		
Airbaqs laterales en la parte delantera con sistema de airbaqs para la cabeza y airbaq de interacción	6C2	
Airbaqs delanteros, airbaq del acompañante desactivable	4UF	
Retrovisor interior antideslumbrante automático	4L6	
Retrovisores exteriores ajustables, térmicos y abatibles eléctricamente	6XK	Con ajuste automático de posición antideslumbrante a ambos lados
Botiquín con 2 triángulos de preseñalización	1T7	
Sistema de aviso acústico del vehículo	GM4	
Seguro infantil de accionamiento eléctrico	4H5	
Fijación de asientos infantiles i-Size en el lado del acompañante e i-Size y Top Tether en las plazas exteriores de la banqueta trasera	3A2	
Sistema de detección de cansancio y falta de atención	EM2	
Infotainment		
Audi virtual cockpit Plus	9S9	
Llamada de emergencia y asistencia en carretera de Audi connect con control a distancia de Audi connect	IW3	Servicios gratuitos durante 10 años apartir de la entrega del vehículo nuevo: <ul style="list-style-type: none"> · Llamada de emergencia e-call (accidente grave) · Llamada de asistencia (avería o accidente menor)
Audi connect Navigation & Infotainment	IT3	
MMI Navegación plus con MMI touch	7UG	
Audi Application Store y Smartphone Interface Plus	IU6	
Audi phone box light con función de carga inalámbrica	9ZV	
Conexiones USB con función de carga en la primera y la segunda filas de asientos	UE8	
Audi Sound System	9VD	· 10 altavoces, incluido altavoz central y subwoofer
Recepción digital de radio	QV3	
Asientos		
Asientos normales delante	Q1A	
Tela Passage	N2E	
Sistemas de asistencia		
Ayuda de aparcamiento plus con indicación de la distancia	9X0	
Limitador de velocidad basado en señales de tráfico	LT2	
Sistema de detección de cansancio y falta de atención	EM2	
Detección de señales de tráfico basada en imágenes de cámara	QR9	
Asistente de frenada de emergencia delantero	8J5	
Asistente para el tráfico transversal delantero	IX1	
Asistente de mantenimiento de carril	6I3	
Sistema de aparcamiento asistido Plus	FT1	
Sistema de asistencia de velocidad adaptativo	8T3	
Cámara de marcha atrás	KA2	
Asistente de esquivar y asistente de giro	4G3	



Vista exterior A5



Vista exterior A5 Avant



Audi A5 / A5 Avant | Equipamiento ADVANCED



(Adicional al equipamiento Business)

Equipamiento adicional incluido

Exterior Advanced

Llantas de aleación ligera de 18"

Diseño Aero de 5 brazos en negro, torneado brillante (8,0J x 18)

Neumáticos 235/45 R 18

Asientos deportivos

Reposabrazos central de confort delantero

Apoyo lumbar de 4 posiciones para los asientos delanteros

PY1

Paragolpes advanced con parrilla del radiador y difusor en gris escandio. Difusor en selenito plata mate

C1Q

Q1D

6E3

7P1

Vista exterior A5



Audi A5 / A5 Avant | Equipamiento ADVANCED

(Adicional al equipamiento Business)



Vista exterior A5 Avant



Audi A5 / A5 Avant | Equipamiento S LINE

(Adicional al equipamiento Advanced)



Equipamiento adicional incluido

Llantas de aleación ligera de 19"

Diseño "Aero" de 5 brazos, Negro (8,0J x 19), torneado brillante
Neumáticos 245/40 R 19

C11

Línea S line

- Paquete exterior S line
- Parrilla del radiador en negro fantasma
- Marco de las entradas de aire en óptica cromada mate antracita
- Talonera ensanchada en negro
- Difusor S en negro fantasma
- Aplicación del difusor en óptica cromada mate antracita

S line interior

- Tela "Kaskade" con costuras de rombos y emblema S
- Elementos interiores en tela "Kaskade"
- Asientos deportivos delante
- Pedales en acero inoxidable
- Apoyacabezas delante
- Superficies decorativas y teclas de mando Negro Brillante
- Respaldo del asiento trasero, abatible
- Revestimiento interior del techo de tela en Negro
- Elementos interiores superiores e inferiores con costura de contraste

PWK

N2Y

Q8C

Q1D

VF1

5ZJ

GS5

3NZ

6NQ

7HB

Volante deport. de cuero, en diseño de 3 radios, achatado en parte superior e inferior

1XY

Con levas de cambio

Inserciones en aluminio mate cepillado con relieve lineal en antracita

5MV

Tren de rodaje deportivo

1BE

Reducción de la altura en -20 mm

Paquete de iluminación Ambiente plus

QQ2

30 colores

Audi A5 / A5 Avant | Equipamiento S LINE

(Adicional al equipamiento Advanced)



Vista exterior A5



Vista exterior A5 Avant



Audi A5 / A5 Avant | Equipamiento Black line



Equipamiento adicional incluido

Llantas de aleación Audi Sport 8,5 J x 19

Diseño de 5 radios dobles, Negro

Neumáticos 245 / 40 R 19

CE1

S line interior

- Combinación microfibra Dinamica/cuero con acolchado de rombos y grabado S
- Elementos interiores alrededor de microfibra Dinamica
- Asientos deportivos delante
- Pedales en acero inoxidable
- Molduras estriberas con inserciones en aluminio delante, con iluminación, con inscripción S
- Superficies decorativas y teclas de mando Negro Brillante
- Revestimiento interior del techo de tela en Negro
- Elementos interiores superiores e inferiores con costura de contraste

PWN

N2S

Q8D

Q1D

VF1

VT5

GS5

6NQ

7HB

Paquete estilo negro

- Aros Audi delante y detrás en gris antracita
- Molduras embellecedoras de ventanas y piezas oscuras
- Manecillas de las puertas en negro
- Embellecedores del tubo de escape cromados oscuros

PAH

Volante deport. de cuero, en diseño de 3 radios, achatado en parte superior e inferior

1XY

Con levas de cambio

Inserciones en aluminio mate cepillado con relieve lineal en antracita

5MV

Tren de rodaje deportivo

1BE

Reducción de la altura en -20 mm

Paquete de iluminación Ambiente plus

QQ2

30 colores

Cristales traseros oscurecidos

QL5

Carcasas de los retrovisores en negro

6FJ

Audi A5 / A5 Avant | Equipamiento Black line



Vista exterior A5



Vista exterior A5 Avant



Audi S5 / Audi S5 Avant | Equipamiento de serie



Llantas y tren de rodaje	
Llantas de Audi Sport de aleación ligera de 20"	F19
Diseño S de radios múltiples, Negro metalizado, torneado brillante (8,5) X 20	
Neumáticos 245/35 R20	
Tren de rodaje deportivo S	1BE Reducción de la altura en -20 mm
Tornillos de rueda antirrobo	1PD
Audi Drive Select	2H9
Equipamiento exterior	
Línea S	
· Parrilla del radiador S en negro titanio mate v marco de las entradas de aire en óptica cromada mate plata	
· Talonera ensanchada en óptica cromada mate plata	
· Difusor S en negro titanio mate con aplicación del difusor en óptica cromada mate plata	
Faros Matrix LED	8IY/8G4
Grupos ópticos traseros LED Pro	8VP
Sistema lavafaros	8X8
Cristales traseros oscurecidos	QL5
Carcasas de los retrovisores exteriores en óptica de aluminio	6FC
Pinzas de freno pintadas en rojo	PC2
Equipamiento interior	
S line interior	PWN
· Combinación microfibra Dinamica/cuero con acolchado de rombos v arabado S	N2S
· Elementos interiores alrededor de microfibra Dinamica	Q8D
· Asientos deportivos delante	Q1D
· Pedales en acero inoxidable	VF1
· Molduras estribas con inserciones en aluminio delante. con iluminación. con inscripción S	VT5
· Superficies decorativas v teclas de mando Negro Brillante	GS5
· Revestimiento interior del techo de tela en Negro	6N0
· Elementos interiores superiores e inferiores con costura de contraste	7HB
Volante deport. de cuero, en diseño de 3 radios, achatado en parte superior e inferior	1XY
Inserciones en aluminio mate cepillado con relieve lineal en antracita	5MV
Paquete de iluminación Ambiente Pro	QQ4
Confort	
Climatizador automático de confort de 3 zonas	9AQ
Ajuste eléctrico para asientos delanteros	3L5
Apoyo lumbar de 4 posiciones para los asientos delanteros	7P1
Apertura de confort del portón del maletero	4E7
Llave digital	2F1 No disponible actualmente
Red divisoria	3CX
Llave de confort con SAFELOCK	4K6

Audi S5 / Audi S5 Avant | Equipamiento de serie (continuación)



Infotainment		
Audi sound system	9VD	
Audi App Store y smartphone interface	IU6	
Bandeja para teléfono con función de carga inductiva	9ZV	
Pantalla del acompañante	JH1	10,9 pulgadas
Receptor de radio digital	QV3	
MMI Navegación plus	7UG	
Audi connect Navigation & Infotainment plus	IT3	
Sistemas de asistencia		
Ayuda de aparcamiento plus con indicación de la distancia	9X0	
Asistente de frenada de emergencia delantero	8J5	
Aviso de cambio de carril y aviso de peligro al bajar, sistema de asistencia trasero para el tráfico transversal y sistema de asistencia de viraje trasero	79H	
Aviso de salida involuntaria de carril con sistema de asistencia en caso de emergencia	6I5	
Detección de ocupantes en la parte trasera	5P2	
Sistema de aparcamiento asistido plus	FT1	
Detección de la atención y la fatiga	EM2	
Asistente para el tráfico transversal delantero	JX1	
Airbags delanteros, airbag del acompañante desactivable	4UF	
Airbags laterales en la parte delantera y trasera con sistema de airbags para la cabeza y airbag de interacción en la	6C4	
Fijación de asientos infantiles i-Size en el lado del acompañante e i-Size y Top Tether en las plazas exteriores de la l	3A2	
Cámaras para el entorno	KA4	
Sistema de asistencia para evitar obstáculos y sistema de asistencia de viraje delantero	4G3	
Sistema de asistencia de velocidad adaptativo	8T3	
Sistema de alarma antirrobo	7AL	

Audi S5 / Audi S5 Avant | Equipamiento de serie



Vista exterior S5



Vista exterior S5 Avant



Audi A5 | Pinturas



	PRNR		Business	Advanced	S line	Black line	S5	PVPR (21,00%)	PVPR (25,75%)	PVPR (30,75%)	PVPR (35,75%)
Pinturas sólidas											
Blanco Arkona	Z9Z9		S	S	S	S	S	0 €	0 €	0 €	0 €
Pinturas metalizadas											
Gris Cronos	Z7Z7		0	0	-	-	-	1.160 €	1.205 €	1.250 €	1.300 €
Blanco Glaciar	2Y2Y		0	0	0	0	0	1.160 €	1.205 €	1.250 €	1.300 €
Negro Mitos	0E0E		0	0	0	0	0	1.160 €	1.205 €	1.250 €	1.300 €
Azul Firmamento	5U5U		0	0	0	0	0	1.160 €	1.205 €	1.250 €	1.300 €
Azul Horizonte	H3H3		0	0	0	0	0	1.160 €	1.205 €	1.250 €	1.300 €
Azul Ascari	9W9W		-	-	0	0	0	1.745 €	1.810 €	1.885 €	1.955 €
Plata Florete	L5L5		0	0	-	-	-	1.160 €	1.205 €	1.250 €	1.300 €
Rojo Granadina	S5S5		0	0	0	0	0	1.160 €	1.205 €	1.250 €	1.300 €
Pinturas efecto perla											
Gris Daytona	6Y6Y		-	-	0	0	0	1.160 €	1.205 €	1.250 €	1.300 €
Audi exclusive											
Audi exclusive	Q0Q0		0	0	0	0	0	6.100 €	6.340 €	6.590 €	6.845 €





Audi A5 / A5 Avant | Llantas y neumáticos



	PRNR		Business	Advanced	S line	Black line	S5	PVPR (25,75%)	PVPR (30,75%)	PVPR (35,75%)
Llantas de 17"										
Llantas de aleación 7,0J x 17 Diseño de 5 radios dobles Neumáticos 205 / 60 R17	40M		S	-	-	-	-	0 €	0 €	0 €
			Exclusivo para motores TDI 150kW, TFSI 150kW y TFSI 110kW							
Llantas de aleación 7,5J x 17 Diseño de 5 radios dobles Neumáticos 225 / 55 R 17	COX		S	-	-	-	-	0 €	0 €	0 €
			Exclusivo para motores TDI 150kW quattro							
Llantas de 18"										
Llantas de aleación 8,0J x 18 Diseño Aero de 5 brazos, Negro, torneado brillante Neumáticos 235 / 45 R18	C1Q		0	-	-	-	-	1.425 € 0 €	1.480 € 0 €	1.535 € 0 €
			-	S	-	-	-			
Llantas de aleación 8,0J x 18 Diseño de 5 radios dobles Neumáticos 235 / 45 R18	C1J		0	-	-	-	-	1.035 € 0 €	1.075 € 0 €	1.115 € 0 €
			-	0	-	-	-			





Audi A5 / A5 Avant | Llantas y neumáticos (continuación)



	PRNR		Business	Advanced	S line	Black line	S5	PVPR (25,75%)	PVPR (30,75%)	PVPR (35,75%)
Llantas de 19"										
Llantas de aleación 8,0J x 19 Diseño "Aero" de 5 brazos, Negro, torneado brillante Neumáticos 245 / 40 R19	C1I		- -	0 -	- S	- -	- -	1.035 € 0 €	1.075 € 0 €	1.115 € 0 €
Llantas de aleación 8,0J x 19 Diseño de 5 radios dobles en V, Gris Grafito torneado brillante Neumáticos 245 / 40 R19	45T		-	-	0	-	-	0 €	0 €	0 €
Llantas de 19" Audi Sport										
Llantas de aleación 8,5J x 19 Diseño de 5 radios dobles Negro metalizado Neumáticos 245 / 40 R19	C8K		- - -	0 - -	- 0 -	- - 0	- - -	1.735 € 825 € 0 €	1.800 € 860 € 0 €	1.870 € 895 € 0 €
Llantas de aleación 8,5J x 19 Diseño de 5 radios dobles Negro Neumáticos 245 / 40 R19	CE1		-	-	-	S	-	0 €	0 €	0 €

Audi A5 / A5 Avant | Llantas y neumáticos (continuación)



	PRNR		Business	Advanced	S line	Black line	S5	PVPR (25,75%)	PVPR (30,75%)	PVPR (35,75%)
Llantas de 20" Audi Sport										
Llantas de aleación 8,5J x 20 Diseño "Falx" de 5 brazos, Gris Satinado torneado brillante Neumáticos 245 / 35 R 20	U36		-	-	0	-	-	1.860 € 1.165 € 0 €	1.935 € 1.210 € 0 €	2.010 € 1.255 € 0 €
Llantas de aleación 8,5J x 20 Diseño de 5 radios dobles, Negro Metalizado torneado brillante Neumáticos 245 / 35 R 20	U43		-	-	0	-	-	1.860 € 1.165 € 0 €	1.935 € 1.210 € 0 €	2.010 € 1.255 € 0 €
Llantas de aleación 8,5J x 20 Diseño multiradio S, Negro Metalizado torneado brillante Neumáticos 245 / 35 R 20	F19		-	-	-	-	S	0 €	0 €	0 €
Llantas de aleación 8,5J x 20 Diseño multiradio S, Negro Metalizado, Oro torneado brillante Neumáticos 245 / 35 R 20	F16		-	-	-	-	0	0 €	0 €	0 €

Audi A5 / A5 Avant | Interior



Código	Business 99K	Advanced PWD	PWE	S line PWK	PWL	PWM	Black line / S PWN	YYB	YN1	PWO	PWV	YN2	
Tipo de asiento	Estándar (Q1A)	Asientos deportivos (Q1D)		Asientos deportivos (Q1D)				Asientos deportivos Plus (Q4Q)					
Muestra					#¡VALOR!								
Tapizado del asiento	Tela Passage (N2M)		Cuero / Cuero sintético (N1X)	Tela "Kaskade" (N2Y)	Cuero / Cuero sintético (N1D)		Dinamica / Cuero con acolchado de rombos (N2S)		Cuero Napa fina con acolchado de rombos (N3M)				
Color interior	Negro (MI)		Negro (FW)	Negro (OI)	Negro (GX)	Negro (GX)	Negro (GX)	Negro (AR)	Audi Exclusive (QM)	Negro (GX)	Rojo Arras (OR)	Audi Exclusive (QM)	
Costuras de contraste	No incluye		Gris Acero	Beige Cardamomo (7HB)	Gris Acero	Nácar Superbrigt	Gris Acero	Rojo Expreso	Audi Exclusive	Gris Acero		Audi Exclusive	
Softwrap (elemento envolvente que se extiende desde las Revestimiento del techo)	Tela Impressum (Q8A)		Cuero sintético (Q8B)	Tela "Kaskade" (Q8C)	Cuero sintético (Q8B)		Microfibra Dinamica (Q8D)		Personalización Audi Exclusive (Q8H)	Microfibra Dinamica (Q8D)		Personalización Audi Exclusive (Q8H)	
Pedales y reposapiés	Estándar (VFO)			Acero inoxidable (VF1)									
Iluminación interior	Estándar (QQ0)		Luz ambiente plus(QQ2)	Paquete de luces ambiente plus (QQ2) / (QQ4) para modelo S						Paquete de luces ambiente plus (QQ2)	Paquete de luces ambiente Pro (QQ4)		
Soporte lumbar	Estándar (7P0)	4 posiciones (7P1)		4 posiciones (7P1)		4 posiciones (7P1) / Incluye Ajuste eléctrico asientos (3L5) en modelo S		4 posiciones (7P1) / Incluye Ajuste eléctrico asientos (3L5) en modelo S		Apoyo lumbar de ajuste neumático con función de masaje para los asientos delanteros (8i6) + Ajuste eléctrico asientos (3L5)			
Reposabrazos central	Estándar (6E1)	Confort (6E3)		Confort (6E3)									
Elementos en consola central y teclas	Estándar (GS0)		Negro brillante (GS5)	Negro brillante (GS5)									
Molduras de umbral de puerta	Aluminio, sin iluminar (7M1)		Aluminio, iluminadas (VT3)	Aluminio, iluminadas con logo #S (VT5)									
Inserciones	Estructura Láser negro (SMA)		Aluminio mate cepillado en plata (STG)	Aluminio mate cepillado con relieve lineal en antracita (5MV)							Aluminio mate cepillado con relieve lineal en antracita (5MV)		
Volante	Multifunción de cuero de radios dobles (Z2Q)			Multifunción plus de 3 radios, achatado en la parte superior e inferior (1XY)									
Adicional								*Incluye cinturones de seguridad con borde en rojo	*YN1 incluye la personalización de elementos de mando y elementos interiores	PWO: Obliga a paquete Confort o Premium en línea Black line PWO & PWV & YN2: Incluyen ventilación de asientos con masaje delante (4D5) YN2 incluye la personalización de elementos de mando y elementos interiores			

Disponibilidad por acabado

Business	S	0	-	-	-	-	-	-	-	-	-	-
Advanced	-	S	0	-	-	-	-	-	-	-	-	-
S line	-	-	-	S	0	0	0	-	-	-	-	-
Black line	-	-	-	-	-	-	S	0	0	0	-	-
S5	-	-	-	-	-	-	S	0	0	0	0	0

Audi A5 / A5 Avant | Equipamiento opcional

Opcional	PRNR		Business	Advanced	S line	Black line	SS	PVPR (21,00%)	PVPR (25,75%)	PVPR (30,75%)	PVPR (35,75%)
Confort (1/2)											
Asientos delanteros con ajuste eléctrico	3L5	Hay disponibles numerosas posibilidades de regulación eléctrica: · altura de asiento · posición longitudinal de asiento · inclinación de asiento y respaldo En caso de asientos deportivos delanteros y asientos deportivos plus delanteros, con ajuste manual del apoyamosos. En caso de asientos deportivos plus delanteros, con ajuste neumático de los laterales del respaldo.	-	0	0	0*	S	950 €	990 €	1.030 €	1.070 €
Función de memoria para el asiento del conductor y los retrovisores exteriores	AI1	La función de memoria para el lado del conductor ofrece dos posiciones para guardar los ajustes del asiento del conductor de regulación eléctrica y los retrovisores exteriores. Mediante la tecla de memoria en el revestimiento de la puerta se pueden guardar y seleccionar ajustes.	-	0	0	0	0	255 €	265 €	275 €	285 €
Ventilación de los asientos delanteros	4D3	La ventilación de asiento activa regula la ventilación del asiento del conductor y el del acompañante. La potencia de la corriente de aire puede regularse en tres niveles directamente en la pantalla del MMI touch. Mediante la activación automática de la calefacción se brinda protección contra sobreenfriamiento. Con la función de equilibrio del clima del asiento, se puede regular individualmente la ventilación del respaldo y de la superficie de asiento a través de la pantalla del MMI touch.	-	0*	0*	-	-	0 €	0 €	0 €	0 €
(*) Sólo disponible mediante paquetes interiores											
Ventilación de asientos con masaje delantero	4D5	La ventilación de asiento activa regula la ventilación del asiento del conductor y el del acompañante. La función de masaje se puede conectar y desconectar mediante la tecla directa de masaje o con el MMI. Un ciclo de masaje dura aprox. 10 minutos.	-	-	-	-	0*	0 €	0 €	0 €	0 €
(*) Sólo disponible mediante paquetes interiores											
Apoyo lumbar de 4 posiciones para los asientos delanteros	7P1	Con la posibilidad de ajuste individualizado eléctrico en horizontal y vertical en cuatro direcciones, el apoyo lumbar ofrece una postura de asiento ergonómica y relajada.	0*	S	S	S	S	0 €	0 €	0 €	0 €
(*) Sólo disponible mediante paquetes interiores											
Apoyo lumbar de ajuste neumático con función de masaje para los asientos delanteros	8I6	Gracias al inflado y desinflado selectivo de las cámaras de aire en los asientos delanteros, el apoyo lumbar brinda soporte en la zona lumbar y puede regularse pulsando una tecla de apoyo lumbar situada en el asiento. La función de masaje incluye tres programas diferentes desarrollados para relajar específicamente la zona lumbar. Estos programas pueden regularse en tres grados de intensidad. El ajuste de los programas y su grado de intensidad se lleva a cabo a través de la pantalla MMI touch. Un ciclo de masaje dura aprox. 10 minutos.	-	-	-	0*	0*	0 €	0 €	0 €	0 €
(*) Sólo disponible mediante paquetes interiores PWO y PWV (asientos deportivos Plus con tapicería en cuero)											

Audi A5 / A5 Avant | Equipamiento opcional

Opcional	PRNR		Business	Advanced	S line	Black line	 SS	PVPR (21,00%)	PVPR (25,75%)	PVPR (30,75%)	PVPR (35,75%)	
Confort (2/2)												
Llave de confort sin SAFELOCK	4K5	<p>Con la llave de confort se puede abrir el vehículo mediante comunicación inalámbrica entre la llave y el vehículo accionando el tirador de la puerta sin el uso activo de la llave. La llave es detectada por el vehículo mediante tecnología de banda ultraancha.</p> <p>El portón del maletero eléctrico se puede desbloquear cómodamente pulsando la tecla del maletero de la llave de confort o, cuando se tienen todas las manos ocupadas, haciendo un movimiento de patada con el pie en la parte trasera. La posición de la patada se indica mediante una luz de proyección. El portón del maletero se cierra automáticamente tras retirarla del vehículo. Para desbloquear o bloquear el vehículo, basta con llevar consigo la llave digital en un smartphone o un smartwatch compatible.</p>	0* -	0* -	0* -	0* -	- S**	0 € 0 €	0 € 0 €	0 € 0 €	0 € 0 €	
			(*) Sólo disponible mediante Paquete Confort (PQ2) o Premium (PQ3) (**) Llave de confort con Safelock (4K6) de serie en gama S									
Llave digital	2F1	<p><u>La llave digital es un equipamiento que todavía no está disponible.</u> La futura disponibilidad de esta llave digital y de las distintas funciones dependerá además de las disposiciones legales en el respectivo país, del equipamiento concreto, del dispositivo móvil utilizado y su sistema operativo, y de los ajustes de la app requerida.</p> <p>La llave digital ofrece:</p> <ul style="list-style-type: none"> · hasta 5 llaves digitales del vehículo que se pueden enviar a otras personas de forma sencilla y cómoda mediante la app myAudi¹ en el smartphone · una tarjeta de llave con tecnología NFC para entrega rápida a terceros (p. ej. servicio de aparcacoches) <p>Para usar el servicio se requiere una cuenta myAudi activada y verificada² del usuario principal del vehículo. La app myAudi¹ que permite enviar y gestionar las llaves digitales del vehículo está disponible de forma gratuita. Tras la configuración en el Secure Element del dispositivo móvil, la llave digital se guarda y es detectada por el vehículo mediante la tecnología de banda ultraancha. Para desbloquear o bloquear el vehículo, basta con llevar consigo la llave digital en un smartphone o un smartwatch compatible.</p>	0*	0*	0*	0*	S*	0,00 €	0,00 €	0,00 €	0,00 €	
			(*) Sólo disponible mediante Paquete Confort (PQ2) o Premium (PQ3)									

Audi A5 / A5 Avant | Equipamiento opcional

Opcional	PRNR		Business	Advanced	S line	Black line	SS	PVPR (21,00%)	PVPR (25,75%)	PVPR (30,75%)	PVPR (35,75%)
Navegación e Infotainment (1/2)											
Bandeja para teléfono con función de carga	9ZV		S	S	S	S	S	0 €	0 €	0 €	0 €
Audi Application Store y Smartphone	IU6	La Audi Application Store en el MMI del vehículo permite acceder a una gran selección en continua expansión de populares apps. Sin usar el smartphone, se pueden descargar diversas apps directamente en el MMI del vehículo.	S	S	S	S	S	0 €	0 €	0 €	0 €
Sistema de sonido Audi	9VD	El sistema de sonido Audi consta de: · 10 altavoces, incluido altavoz central y subwoofer · el amplificador de 6 canales tiene una potencia total de 180 W Las siguientes funciones de Functions on Demand ¹ se pueden adquirir a posteriori: · paquete de perfeccionamiento del sonido con mejora de los graves, revitalización con música y adaptación automática del nivel · sonido Surround virtual	S	S	S	S	S	0 €	0 €	0 €	0 €
MMI experience pro	PYH	El MMI experience pro incluye lo siguiente: · Head-up Display ¹ · interfaces USB con un mayor capacidad de carga · Bang & Olufsen Premium Sound System con sonido 3D · In-Car Office ⁴ El Head-up Display ¹ , de varios colores y alto contraste, proyecta información importante para el conductor en su campo visual directo. Si se desea, también es posible proyectar la velocidad, advertencias y demás información relevante de equipamientos opcionales disponibles, con sobreprecio, como sistemas de asistencia. Interfaces USB con mayor capacidad de carga para una carga rápida de dispositivos móviles externos, incluidos ordenadores portátiles y tabletas. El Bang & Olufsen Premium Sound System con sonido 3D genera en el vehículo una experiencia de sonido estéreo y envolvente 3D de una autenticidad casi sin igual. Con In-Car Office ⁴ aprovechará su valioso tiempo también en el vehículo, p. ej., gracias a la función de lectura de correos electrónicos en voz alta. Mediante la vinculación directa de la cuenta de correo electrónico, en el MMI se actualizan continuamente los correos electrónicos y las entradas en el calendario.	-	0	0	0	0	2.840 €	2.950 €	3.065 €	3.185 €
			- Incluido a precio 0: - Sistema de sonido de alta calidad Bang & Olufsen con sonido 3D						0 €	0 €	0 €

Audi A5 / A5 Avant | Equipamiento opcional

Opcional	PRNR		Business	Advanced	S line	Black line	SS	PVPR (21,00%)	PVPR (25,75%)	PVPR (30,75%)	PVPR (35,75%)
Navegación e Infotainment (2/2)											
Sistema de sonido de alta calidad Bang & Olufsen con sonido 3D	9VS	<p>El Bang & Olufsen Premium Sound System con sonido 3D consta de:</p> <ul style="list-style-type: none"> · 16 altavoces, incluidos altavoces de agudos y medios con sonido 3D, altavoz central y subwoofer · el amplificador de 16 canales tiene una potencia total de 685 W · retroiluminación del logotipo de Bang & Olufsen en los embellecedores de los altavoces delanteros · adaptación del volumen en función de la velocidad · adaptación continua del patrón sonoro al entorno de ruido <p>El sonido 3D destaca por una reproducción del sonido envolvente en los asientos delanteros. Esta característica de sonido se genera mediante altavoces adicionales en el montante A, los altavoces de medios y la tecnología Symphoria del Instituto Fraunhofer. El sonido 3D puede reproducirse con todas las fuentes. Así se genera en el vehículo experiencia de sonido estéreo y envolvente 3D de una autenticidad casi sin parangón.</p> <p>Symphoria aporta las dimensiones imprescindibles para una acústica natural y un sonido envolvente equilibrado. Anchura, profundidad y altura crean una sensación de espacio hasta ahora desconocida en un vehículo. Anfitrionamente al habitáculo del vehículo, crean un espacio acústico más grande.</p>	-	0	0	0	0	0 €	0 €	0 €	0 €
			(*) Sólo disponible mediante Paquete MMI experience pro (PYH)								
Sistema de sonido de alta calidad Bang & Olufsen con sonido 3D y altavoces en el reposacabezas	8RT	<p>La experiencia sonora 3D del Bang & Olufsen Premium Sound System con sonido 3D se lleva a un nuevo nivel con los altavoces adicionales en los reposacabezas delanteros. El sonido 3D destaca por una reproducción del sonido envolvente en los asientos delanteros. Esta característica de sonido se genera mediante altavoces adicionales en el montante A, los altavoces de medios y la tecnología Symphoria del Instituto Fraunhofer. El sonido 3D puede reproducirse con todas las fuentes. Así se genera en el vehículo experiencia de sonido estéreo y envolvente 3D de una autenticidad casi sin parangón.</p> <p>El Bang & Olufsen Premium Sound System con sonido 3D y altavoces en los reposacabezas incluye 4 altavoces en los reposacabezas de los asientos delanteros para una experiencia 3D y Surround Sound, indicaciones de navegación y telefonía para el conductor.</p>	-	0	0	0	0	1.745 €	1.810 €	1.885 €	1.955 €
			(*) En combinación con Paquete MMI experience pro (PYH)							500 €	515 €
Audi Connect Navegación e Infotainment	IT3	<p>Audi connect conecta su vehículo con Internet y le ofrece así información en tiempo real y acceso a útiles funciones online. La prestación de los servicios se lleva a cabo mediante una tarjeta SIM instalada de manera fija en el automóvil.</p> <p>Con el Audi assistant¹ y gracias al control por voz, la interacción con el vehículo se hace más sencilla para numerosas funciones del vehículo y de infotainment. Mediante la activación de las «propuestas y rutinas proactivas», el Audi assistant¹ va conociendo a la persona que ha iniciado sesión para hacer más cómodo y sencillo el uso del vehículo.</p> <p>Audi connect Navigation & Infotainment incluye:</p> <ul style="list-style-type: none"> · Audi assistant¹ · actualización de mapas online y navegación myAudi³ · navegación con el mapa satelital de Google™⁴ · búsqueda online de destinos de navegación · información online sobre el tráfico plus · puntos de interés online · On-Street Parking⁵ · información sobre peligros · reproducción de ciudades en 3D con alto nivel de detalle 	S	S	S	S	S	0 €	0 €	0 €	0 €

Audi A5 / A5 Avant | Equipamiento opcional

Opcional	PRNR		Business	Advanced	S line	Black line		PVPR (21,00%)	PVPR (25,75%)	PVPR (30,75%)	PVPR (35,75%)
Sistemas de asistencia (Aviso: Los sistemas de asistencia trabajan dentro de sus límites, el conductor sigue manteniendo la responsabilidad sobre el vehículo y la conducción).											
Asistente de frenada de emergencia	8J5	Puede detectar peatones y ciclistas en el rango de velocidad de hasta aproximadamente 85 km/h y vehículos hasta la velocidad máxima. Si se detecta una colisión frontal inminente, el sistema advierte en un concepto de varias fases de forma óptica, acústica y háptica. Para reducir la velocidad o evitar una colisión en determinadas circunstancias, se puede iniciar la asistencia de frenado o una deceleración total.	S	S	S	S	S	0 €	0 €	0 €	0 €
Asistente de mantenimiento de carril	6I3	Dentro de los límites del sistema, ayuda a evitar salir del carril de forma involuntaria. Si el sistema está activado y listo para entrar en funcionamiento y no se ha activado el intermitente, el aviso de salida involuntaria de carril, mediante intervenciones correctoras en el volante, ayuda a evitar que se sobrepasen las líneas delimitadoras de carril detectadas. El sistema actúa en el rango de velocidades a partir de aproximadamente 65 km/h.	S	S	S	S	-	0 €	0 €	0 €	0 €
Sistema de aparcamiento asistido plus	FT1	Permite aparcar y desaparcar de forma asistida. En ese proceso supervisado de forma íntegra y permanente, el sistema de asistencia, dentro de sus límites, gestiona el giro del volante, la aceleración y las frenadas, así como el apagado del motor. El sistema de aparcamiento asistido plus se activa mediante la pantalla del MMI touch. El sistema de aparcamiento asistido frena automáticamente si hay obstáculos, siempre y cuando se hayan detectado dentro de los límites del sistema. El sistema puede aparcar y desaparcar hacia delante y marcha atrás en plazas de aparcamiento en batería y en línea entre vehículos.	S	S	S	S	S	0 €	0 €	0 €	0 €
Ayuda de aparcamiento plus con indicación de la distancia	9X0	Mediante el uso de los datos facilitados por los doce sensores de ultrasonidos integrados discretamente en el paragolpes, la ayuda de aparcamiento, con avisos acústicos y ópticos en el frontal, laterales y zaga, asiste al conductor a la hora de introducirse en una plaza de aparcamiento y salir de la misma y facilita las maniobras.	S	S	S	S	S	0 €	0 €	0 €	0 €
Cámara de marcha atrás	KA2	La cámara de marcha atrás reproduce el área de detección tras el vehículo en la pantalla MMI.	S	S	S	S	-	0 €	0 €	0 €	0 €
Climatización											
Climatizador automático de confort de 3	9A0	Climatizador automático de confort de 3 zonas con regulación electrónica para una climatización individualizada en el lado del conductor y del acompañante y en la parte trasera del habitáculo. La temperatura y distribución de aire deseadas pueden ajustarse independientemente para cada una de estas tres zonas.	S	S	S	S	-	0 €	0 €	0 €	0 €
Cortinilla parasol manual para las ventanillas de las puertas traseras	3Y4	La cortinilla parasol puede extenderse y recogerse manualmente. Para la fijación, puede engancharse en la parte superior del marco de la ventanilla.	0	0	0	0	0	225 €	235 €	240 €	250 €

Audi A5 / A5 Avant | Equipamiento opcional

Opcional	PRNR		Business	Advanced	S line	Black line	SS	PVPR (21,00%)	PVPR (25,75%)	PVPR (30,75%)	PVPR (35,75%)
Tren de rodaje											
Audi Drive select	2H9	Mediante la selección de diferentes modos estándar se pueden definir las características del vehículo deseadas y así vivir en todo momento la experiencia de conducción perfecta: · «balanced»/«individual» · «efficiency» · «comfort» · «dynamic» En este sentido, se adaptan al modo respectivamente ajustado los siguientes sistemas y equipamientos, entre otros: · dirección asistida · características de conducción · regulación de la dinámica de conducción · tracción total (en el quattro) · amortiguadores adaptativos · paquete de iluminación Ambiente plus ¹ · otros sistemas de serie y disponibles opcionalmente con sobreprecio Cada vez que se arranca el vehículo, se activa automáticamente el modo «balanced». Los ajustes de	0	S	S	S	S	0 €	0 €	0 €	0 €
Tren de rodaje estándar	1BA	El tren de rodaje de serie incluye: · amortiguadores y muelles helicoidales en el eje delantero y trasero · eje delantero de construcción ligera de 5 brazos; barra estabilizadora; portaeje delantero atornillado a la carrocería · eje trasero de construcción ligera de 5 brazos con suspensión individual de las ruedas; barra estabilizadora; portaeje trasero con cojinetes elásticos	S	S	0*	0*	-	0 €	0 €	0 €	0 €
(*) Sólo disponible mediante Paquete PZF a precio 0											
Tren de rodaje deportivo S	1BE	El tren de rodaje deportivo S incluye: · altura rebajada 20 mm (respecto al Audi A5 Avant ¹ con tren de rodaje estándar) · amortiguadores y muelles helicoidales en el eje delantero y trasero · eje delantero de construcción ligera de 5 brazos; barra estabilizadora; portaeje delantero atornillado a la carrocería · eje trasero de construcción ligera de 5 brazos con suspensión individual de las ruedas; barra estabilizadora; portaeje trasero con cojinetes elásticos	-	-	S	S	S	0 €	0 €	0 €	0 €
Tren de rodaje deportivo S con regulación de los amortiguadores	1BQ	El tren de rodaje con regulación de los amortiguadores permite adaptar electrónicamente los amortiguadores adaptativos a diferentes situaciones de conducción. De este modo es posible obtener una excelente dinámica de conducción manteniendo al mismo tiempo un gran confort de marcha.	-	-	0*	0*	0*	0 €	0 €	0 €	0 €
(*) Sólo disponible mediante Paquete Premium (PQ3)											
Exterior S line con tren de rodaje estándar	PZF	Ver descripción 1BA	-	-	0	0	-	0 €	0 €	0 €	0 €
Pinzas de freno en rojo	PC2	Pinzas de freno delanteras y traseras en rojo para una óptica marcadamente deportiva del sistema de frenos	-	-	0	0	-	435 € 0 €	455 € 0 €	470 € 0 €	490 € 0 €

Audi A5 / A5 Avant | Equipamiento opcional

Opcional	PRNR		Business	Advanced	S line	Black line	SS	PVPR (21,00%)	PVPR (25,75%)	PVPR (30,75%)	PVPR (35,75%)
Funcional											
Airbags laterales delante con airbags para la cabeza y airbag de interacción en la parte delantera	6C2	El equipamiento incluye: · 2 airbags laterales delanteros integrados en los laterales de cada uno de los asientos delanteros · sistema de airbags para la cabeza integrado en los montantes del vehículo y en la barra del techo para los ocupantes delanteros y para las plazas exteriores en la parte trasera · airbag de interacción entre los asientos delanteros	S	S	S	S	-	0 €	0 €	0 €	0 €
Fijación de asientos infantiles i-Size en el lado del acompañante e i-Size y Top Tether en las plazas exteriores de la banqueta trasera	3A2	Anclaje normalizado para la fijación práctica de asientos infantiles i-Size e ISOFIX. El llamado Top Tether constituye un punto de fijación adicional de las plazas de asiento exteriores de la parte trasera.	S	S	S	S	-	0 €	0 €	0 €	0 €
Airbaas delanteros	4UF	Airbag del acompañante desactivable	S	S	S	S	S	0 €	0 €	0 €	0 €
Red separadora	3CX	Sirve para un transporte seguro de objetos en el maletero. La fijación de la red separadora se realiza de forma sencilla encañándola en los puntos de fijación previstos en el vehículo.	S	S	S	S	S	0 €	0 €	0 €	0 €
Dispositivo de remolque	1D4	El dispositivo de remolque con cabezal esférico de basculación mecánica se puede desbloquear cómodamente de forma eléctrica mediante una tecla en el maletero. La estabilización para remolques se lleva a cabo en marcha a través del control electrónico de estabilización (ESC). Una toma de corriente de sistema basculante permite el uso continuo de aparatos eléctricos en el remolque o la caravana. El dispositivo de remolque y la toma de corriente del sistema pueden bascularse detrás del faldón del paragolpes, quedando ocultos a la vista. El asistente de remolque ¹ ayuda a utilizar el automóvil como vehículo tractor y es compatible con todos los remolques con barra de tipo rígida. Al desplazarse marcha atrás, el asistente de remolque ¹ puede dirigir automáticamente el remolque en la dirección correspondiente. Para ello, la dirección se controla cómodamente mediante el manejo táctil en la pantalla del MMI touch. La imagen de la cámara muestra, al circular marcha atrás, el estado del sistema y la reacción del remolque, así como el ángulo de articulación actual o el ángulo deseado. Con el sistema activado, se puede evitar una colisión entre el vehículo y el remolque al desplazarse marcha atrás.	0	0	0	0	0	1.370 €	1.425 €	1.480 €	1.535 €
Preparación para dispositivo de remolque	1M5	Permite el reequipamiento a posteriori de un dispositivo de remolque	0	0	0	0	0	250 €	260 €	270 €	280 €
Neumáticos											
Sistema de control de presión de los	7K3	Los sensores de presión supervisan la presión de aire ajustada de las ruedas.	-	-	-	-	0	375 €	390 €	405 €	420 €

Audi A5 / A5 Avant | Equipamiento opcional

Opcional	PRNR		Business	Advanced	S line	Black line	SS	PVPR (21,00%)	PVPR (25,75%)	PVPR (30,75%)	PVPR (35,75%)
Iluminación interior											
Paquete de iluminación Ambiente	000	La iluminación interior en blanco incluye: · módulo del techo LED iluminado delante y detrás, incluidas luces de lectura · iluminación del portaobjetos bajo el reposabrazos central · iluminación de la guantera · iluminación del espacio para los pies en la parte delantera · luz de maletero a izquierda y derecha · iluminación exterior de cortesía en el portón del maletero	S	S	-	-	-	0 €	0 €	0 €	0 €
Paquete de iluminación Ambiente Plus	002	Adicional al paquete QQ0: · espejo de cortesía iluminado para el lado del conductor y el acompañante (en blanco) · iluminación del espacio para los pies en la parte trasera (en blanco) · iluminación de contorno del cuadro de mandos (en blanco) · iluminación de contorno en las puertas delanteras y traseras (en color) · iluminación de ambiente de las superficies de las puertas delanteras y traseras (en color) · iluminación de ambiente Audi virtual cockpit (en color) · portavasos, iluminado (en color) · iluminación de contorno de la consola central delantera (en color) · iluminación de ambiente de la consola central delantera (en color) · soporte para teléfono con función de carga inductiva y antena de acoplamiento para teléfono móvil (en color) Para la adaptación se dispone de perfiles cromáticos predefinidos. Además, pueden activarse un perfil cromático interactivo y un perfil cromático individual. El perfil cromático interactivo se controla	-	0*	-	-	-	0 €	0 €	0 €	0 €
(*) Sólo disponible mediante paquetes interiores											
Paquete de iluminación Ambiente Pro	004	Adicional al paquete QQ2, incluye la luz de interacción dinámica. La luz de interacción dinámica informa y ayuda en función de la situación mediante una banda luminosa dinámica con un gran espectro de colores y contribuye así adicionalmente a escenificar el habitáculo.	-	-	0	0	-	375 €	390 €	405 €	420 €
			-	-	-	-	S	0 €	0 €	0 €	0 €

Audi A5 / A5 Avant | Equipamiento opcional

Opcional	PRNR	Business	Advanced	S line	Black line	 SS	PVPR (21,00%)	PVPR (25,75%)	PVPR (30,75%)	PVPR (35,75%)
Inserciones										
Inserciones con estructura láser en negro	5MA	S	S	-	-	-	0 €	0 €	0 €	0 €
Inserciones en aluminio mate cepillado en plata	5TG	-	0*	-	-	-	0 €	0 €	0 €	0 €
(*) Sólo disponible mediante paquetes interiores										
Inserciones en aluminio mate cepillado con relieve lineal en antracita	5MV	-	-	S	S	S	0 €	0 €	0 €	0 €
Inserciones en madera de castaño gris natural	5MC	-	0	0	0	-	225 €	235 €	245 €	250 €
(*) Sólo en combinación con paquetes interiores										
Inserciones en carbono estructura microsarga	5MK	-	-	-	-	0	780 €	810 €	840 €	875 €
(*) Sólo en combinación con paquetes interiores										

Audi A5 / A5 Avant | Equipamiento opcional

Opcional	PRNR		Business	Advanced	S line	Black line	 SS	PVPR (21,00%)	PVPR (25,75%)	PVPR (30,75%)	PVPR (35,75%)
Interiores (1/3)											
Asientos normales en Tela Passage	99K	Consultar detalle en la matriz de interiores	S	-	-	-	-	0 €	0 €	0 €	0 €
Asientos deportivos en Tela Passage	PWD	Consultar detalle en la matriz de interiores	0	-	-	-	-	1.010 €	1.050 €	1.090 €	1.135 €
			-	S	-	-	-	0 €	0 €	0 €	0 €
Asientos deportivos cuero/cuero sintético	PWE	Consultar detalle en la matriz de interiores	-	0	-	-	-	2.845 €	2.955 €	3.075 €	3.190 €
Interior S con asientos deportivos en tela	PWK	Consultar detalle en la matriz de interiores	-	-	S	-	-	0 €	0 €	0 €	0 €

Audi A5 / A5 Avant | Equipamiento opcional

Opcional	PRNR		Business	Advanced	S line	Black line	 SS	PVPR (21,00%)	PVPR (25,75%)	PVPR (30,75%)	PVPR (35,75%)
Interiores (2/3)											
Interior S con asientos deportivos cuero/cuero sintético en negro	PWL	Consultar detalle en la matriz de interiores	-	-	0	-	-	1.120 €	1.165 €	1.210 €	1.255 €
Interior S con asientos deportivos cuero/cuero sintético en gris	PWM	Consultar detalle en la matriz de interiores	-	-	0	-	-	1.120 €	1.165 €	1.210 €	1.255 €
Interior S con asientos deportivos Dinamica/cuero	PWN	Consultar detalle en la matriz de interiores	- -	- -	0 -	- S	- S	1.485 € 0 €	1.545 € 0 €	1.605 € 0 €	1.670 € 0 €
Interior S con asientos deportivos Dinamica/cuero con costuras en rojo	YYB	Consultar detalle en la matriz de interiores	-	-	-	0	0	1.095 €	1.140 €	1.185 €	1.230 €

Audi A5 / A5 Avant | Equipamiento opcional

Opcional	PRNR		Business	Advanced	S line	Black line	SS	PVPR (21,00%)	PVPR (25,75%)	PVPR (30,75%)	PVPR (35,75%)
Interiores (3/3)											
Interior S con asientos deportivos Dinamica/cuero con costuras Audi Exclusive	YN1	Consultar detalle en la matriz de interiores · costuras contrastadas en el habitáculo a elegir entre los colores Audi exclusive cognac, plata diamante. gris iet. rojo carmesí. azul océano. negro o verde iguana · emblema Audi exclusive en las inserciones en los revestimientos de las puertas · individualización de las costuras en el reposabrazos central Audi exclusive · individualización de las costuras en los elementos del interior Audi exclusive: Elementos decorativos en el cuadro de mandos, las puertas y los reposabrazos de las puertas en microfibra Dinámica en negro. con costuras contrastadas Audi exclusive en los reposabrazos de las puertas Parte superior del cuadro de mandos y antepecho de la puerta en negro con costuras contrastadas Audi exclusive y revestimiento de la consola central con costuras contrastadas Audi exclusive	-	-	-	0	0	6.100 €	6.340 €	6.590 €	6.845 €
Interior S con asientos deportivos Plus Cuero negro	PWO	Consultar detalle en la matriz de interiores	-	-	-	0	0	4.595 €	4.775 €	4.965 €	5.155 €
Interior S con asientos deportivos Plus Cuero rojo Arras	PWV	Consultar detalle en la matriz de interiores	-	-	-	-	0	4.595 €	4.775 €	4.965 €	5.155 €
Interior S con asientos deportivos plus en cuero en negro con costuras de color Audi exclusive	YN2	Consultar detalle en la matriz de interiores	-	-	-	-	0*	8.765 €	9.105 €	9.470 €	9.830 €
			(*) Obliga a seleccionar S3G								

Audi A5 / A5 Avant | Equipamiento opcional

Opcional	PRNR		Business	Advanced	S line	Black line	SS	PVPR (21,00%)	PVPR (25,75%)	PVPR (30,75%)	PVPR (35,75%)
Asientos											
Asientos normales delanteros	Q1A	Los asientos normales delanteros ofrecen un agradable confort de asiento y pueden combinarse con diferentes materiales.	S	-	-	-	-	0 €	0 €	0 €	0 €
Asientos delanteros deportivos	Q1D	Adaptado a las ambiciones deportivas. Asientos deportivos delanteros con forma acentuada y ajuste individualizado. Los asientos deportivos delanteros disponen además de: · apoyacabezas extensible de forma manual · reposacabezas integrados visualmente · laterales de los asientos pronunciados para una mejor sujeción lateral en curvas	-	0	S	S	S	0 €	0 €	0 €	0 €
(*) En combinación con paquetes interiores											
Asientos deportivos plus delanteros	Q4Q	Los asientos deportivos plus delanteros destacan especialmente por detalles llamativos como los reposacabezas integrados y el emblema S iluminado. Los asientos deportivos plus delanteros disponen además de: · apoyacabezas extensible de forma manual · reposacabezas integrados visualmente · laterales de los asientos pronunciados para una mejor sujeción lateral en curvas · embellecedor en el cabezal del respaldo con emblema S iluminado	-	-	-	0	0	0 €	0 €	0 €	0 €
(*) En combinación con paquetes interiores											

Audi A5 / A5 Avant | Equipamiento opcional

Opcional	PRNR		Business	Advanced	S line	Black line	SS	PVPR (21,00%)	PVPR (25,75%)	PVPR (30,75%)	PVPR (35,75%)	
Volantes												
Volante de cuero de radios dobles con multifunción y levas de cambio	2ZQ		S	S	-	-	-	0 €	0 €	0 €	0 €	
Volante deportivo de cuero de 3 radios, achatado en la parte superior e inferior, con multifunción y levas de cambio	1XY		-	-	S	S	S	0 €	0 €	0 €	0 €	
Elementos decorativos interiores												
Aplicaciones del interior en óptica de vanadio	QJ3	Acentos oscuros en el interior en óptica de vanadio	-	-	0	0	0	250 €	260 €	270 €	280 €	
Alfombrillas Audi exclusive	OTF	A elegir entre la gama de colores principales y de acento Audi exclusive para los ribeteados y las costuras	-	-	-	0	0	485 €	505 €	525 €	545 €	
			(*) Obliga a seleccionar S3G									
Elementos de mando en negro con costura contrastada Audi exclusive	OUD	Para las costuras en contraste se puede elegir entre los siguientes colores: Cognac, plata diamante, gris jet, rojo carmesí, azul océano, negro y verde iguana.	-	-	-	0	0	1.060 €	1.100 €	1.145 €	1.190 €	
			(*) Obliga a seleccionar S3G									
Personalización elementos interiores con Audi exclusive	Q8H	El equipamiento incluye: · elementos decorativos en el cuadro de mandos y en las puertas en microfibras Dinámica ¹ · reposabrazos en las puertas delanteras y traseras en microfibras Dinámica ¹ con costuras contrastadas Audi exclusive Para los colores de la microfibras Dinámica ¹ y de las costuras se puede elegir entre los siguientes colores: Cognac, plata diamante, gris jet, rojo carmesí, azul océano, negro y verde iguana (éste último sólo para costuras).	-	-	-	0	0	3.485 €	3.620 €	3.765 €	3.910 €	
			(*) Obliga a seleccionar S3G (*) Obliga a seleccionar 7HH									

Audi A5 / A5 Avant | Equipamiento opcional

Opcional	PRNR		Business	Advanced	S line	Black line	SS	PVPR (21,00%)	PVPR (25,75%)	PVPR (30,75%)	PVPR (35,75%)
Iluminación											
Sistema de asistencia para luz de carretera	8G1	<p>Mediante la activación y desactivación automáticas de la luz de carretera se reduce el deslumbramiento a los vehículos que circulan en sentido contrario y de otros usuarios de la vía pública dentro de los límites del sistema.</p> <p>El sistema de asistencia para luz de carretera ofrece:</p> <ul style="list-style-type: none"> · detección autónoma de los faros del tráfico que circula en sentido contrario, las luces de marcha atrás de otros vehículos y las fuentes de iluminación de localidades dentro de los límites del sistema · conexión o desconexión automáticas de la luz de carretera en función de la situación del tráfico 	S	S	S	S	-	0 €	0 €	0 €	0 €
Faros LED Plus	8IT	<p>Los faros LED iluminan la calzada con una luz similar a la luz diurna, destacan por su menor consumo energético y una mayor vida útil y resultan bien visibles para los demás. Además, la luz todo clima reduce el autodeslumbramiento en condiciones de mala visibilidad.</p> <p>Los faros LED incluyen las siguientes funciones:</p> <ul style="list-style-type: none"> · luz de marcha diurna de estética mejorada · luz de cruce · luz de carretera · luz de posición · intermitentes · luz todo clima (para reducir el autodeslumbramiento en malas condiciones de visibilidad y para iluminar la zona de maniobra al dar marcha atrás) · luz de viraje (complemento de la iluminación lateral en curvas cerradas y al virar) · luz de autopista (alcance de las luces ampliado a altas velocidades) · luz de maniobra (iluminación del área de maniobra en la parte lateral delantera al circular marcha atrás) · luz de conducción en curva estática 	S	S	S	S	-	0 €	0 €	0 €	0 €
Grupos ópticos traseros LED pro	8VP	<p>La firma lumínica con banda de luz continua constituye un signo distintivo visible detrás del vehículo. La banda de luz continua en la parte trasera conecta los grupos ópticos traseros y constituye un destacado elemento estético de diseño.</p> <p>Gracias a su activación más rápida, las luces de freno en tecnología LED posibilitan que los conductores que circulan por detrás puedan detectar el vehículo antes.</p> <p>Al parpadear, los intermitentes dinámicos funcionan siempre hacia el lado exterior en la dirección de viraje, por lo que resultan bien perceptibles.</p> <p>La escenificación lumínica dinámica de la función Coming Home/Leaving Home en toda la banda de luz establece una declaración de intenciones vanguardista y ofrece una claridad adicional en el camino hacia el vehículo y al alejarse de él.</p> <p>Los grupos ópticos traseros LED pro incluyen:</p> <ul style="list-style-type: none"> · intermitentes dinámicos · luces de freno · luces traseras · luces de matrícula trasera · luces de marcha atrás 	S	S	S	S	S	0 €	0 €	0 €	0 €

Audi A5 / A5 Avant | Equipamiento opcional

Opcional	PRNR		Business	Advanced	S line	Black line	SS	PVPR (21,00%)	PVPR (25,75%)	PVPR (30,75%)	PVPR (35,75%)
Iluminación											
Faros Matrix LED	8VP / 8G4	<p>La tecnología Audi Matrix LED permite alumbrar la carretera de forma precisa y con alta resolución. Se pueden reducir claramente los efectos de deslumbramiento para los vehículos precedentes o los que circulan en sentido contrario.</p> <p>La escenificación lumínica dinámica de la función Coming Home/Leaving Home ofrece una claridad adicional en el camino hacia el vehículo y al alejarse de él. Al parpadear, los intermitentes dinámicos de los faros Matrix LED funcionan siempre hacia el lado exterior en la dirección de viraje, por lo que resultan bien perceptibles.</p> <p>Los faros Matrix LED con escenificación lumínica dinámica e intermitentes dinámicos incluyen las siguientes funciones:</p> <ul style="list-style-type: none"> · luz de marcha diurna de estética mejorada · luz de cruce · luz de carretera · luz de posición · intermitentes dinámicos · luz de viraje (complementa la iluminación lateral al girar) · luz todo clima (para reducir el autodeslumbramiento en malas condiciones de visibilidad) · luz de maniobra (iluminación del área de maniobra en la parte lateral delantera al circular marcha atrás) · luz de conducción en curva estática (complemento de la iluminación lateral en curvas estrechas) · luz de autopista (alcance de las luces ampliado a altas velocidades) · regulación dinámica automática del alcance de las luces 	0*	0*	0*	0*	S	0 €	0 €	0 €	0 €
(*) Sólo disponible mediante Paquete Confort (PQ2) o Premium (PQ3)											
Grupos ópticos traseros OLED digitales	8VY	<p>La segunda generación de la innovadora tecnología OLED digital de los grupos ópticos traseros permite alcanzar un nuevo e innovador nivel de diseño luminoso y logra una impactante homogeneidad, así como marcados contrastes en la iluminación.</p> <p>La firma lumínica con banda de luz continua constituye un signo distintivo visible detrás del vehículo. Los efectos tridimensionales permiten crear impactantes escenificaciones y escenarios luminosos. En combinación con el equipamiento de firmas lumínicas digitales¹ · ² son posibles hasta ocho firmas lumínicas traseras diferentes.</p> <p>Los grupos ópticos traseros OLED digitales incluyen:</p> <ul style="list-style-type: none"> · intermitentes dinámicos · banda de luz continua · escenificación lumínica dinámica de la función Coming Home/Leaving Home · en combinación con el equipamiento de firmas lumínicas digitales¹ · ², ocho firmas lumínicas traseras diferentes, que se pueden seleccionar con el MMI o la app myAudi² · ³ · detección de aproximación⁴ · ⁵ · luz de comunicación⁴ · ⁵ <p>La luz de comunicación⁴ · ⁵ advierte de forma preventiva a otros usuarios de la carretera sobre puntos de accidente y avería mediante la visualización de símbolos de advertencia en el grupo óptico trasero OLED digital. Para ello se utilizan los datos de la información local sobre peligros, que advierte de incidentes y circunstancias en la ruta, como averías, accidentes, escasa visibilidad y peligro de derrape.</p> <p>Además, en la luz de comunicación⁴ · ⁵ se aumenta automáticamente la superficie iluminada de los</p>	-	-	0*	0*	0*	0 €	0 €	0 €	0 €
(*) Sólo disponible mediante Paquete Premium (PQ3)											

Audi A5 / A5 Avant | Equipamiento opcional

Opcional	PRNR		Business	Advanced	S line	Black line	SS	PVPR (21,00%)	PVPR (25,75%)	PVPR (30,75%)	PVPR (35,75%)
Diseño exterior											
Paquete exterior negro	PAH	Los elementos de diseño en negro generan un impactante contraste con la pintura del vehículo. Esto resalta aún más la deportividad y el diseño vanguardista. El paquete exterior negro incluye: · carcasas de los retrovisores exteriores en negro · embellecedores de las ventanillas y piezas accesorias oscuras con aros Audi delante y detrás en gris antracita · tiradores de las puertas en negro	-	-	-	-	0	1.135 € 0 €	1.180 € 0 €	1.225 € 0 €	1.275 € 0 €
Carcasa de los retrovisores en color de la carrocería	6FA		S	S	S	S	0	0 €	0 €	0 €	0 €
Carcasa de los retrovisores en óptica de aluminio	6FC		-	-	-	-	S	0 €	0 €	0 €	0 €
Carcasa de los retrovisores exteriores en carbono	6FQ		-	-	-	-	0	810 €	840 €	875 €	910 €

Audi A5 / A5 Avant | Equipamiento opcional

Opcional	PRNR		Business	Advanced	S line	Black line	SS	PVPR (21,00%)	PVPR (25,75%)	PVPR (30,75%)	PVPR (35,75%)
Sistemas de techo / acristalamiento											
Lunas de protección solar oscurcidas	QL5	Protege frente a la radiación del sol y las miradas indeseadas en la parte trasera del habitáculo. Consta de una luna trasera oscurcida y de lunas laterales y de las puertas traseras oscurcidas.	0 -	0 -	0 -	- S	- S	525 € 0 €	545 € 0 €	565 € 0 €	585 € 0 €
Lunas con aislamiento acústico para puertas delanteras	VW5	Lunas en las puertas delanteras con aislamiento acústico para una mejor insonorización de los ruidos exteriores	-	-	0	0	0	235 €	245 €	255 €	265 €
Techo de cristal panorámico con regulación de transparencia	3FP	<p>El techo panorámico de cristal con transparencia regulable permite cambiar rápido entre un habitáculo lleno de luz o una protección eficaz contra el deslumbramiento.</p> <p>El cristal de confort climático se puede cambiar entre transparente y opaco en nueve segmentos para versión Avant y seis segmentos para versión Sedán. Se controla mediante una tecla en el módulo del techo. Seleccione una transparencia preajustada o controle los diferentes segmentos como una especie de «cortina digital».</p> <p>Cuando se apaga el vehículo, el techo panorámico de cristal cambia automáticamente al modo opaco, lo que evita la posibilidad de ver el interior del vehículo desde el exterior (modo Privacy). Cuando se vuelve a arrancar el motor se restablece el último estado ajustado.</p>	0	0	0	0	0	2.615 €	2.715 €	2.825 €	2.935 €

Audi A5 | Medidas

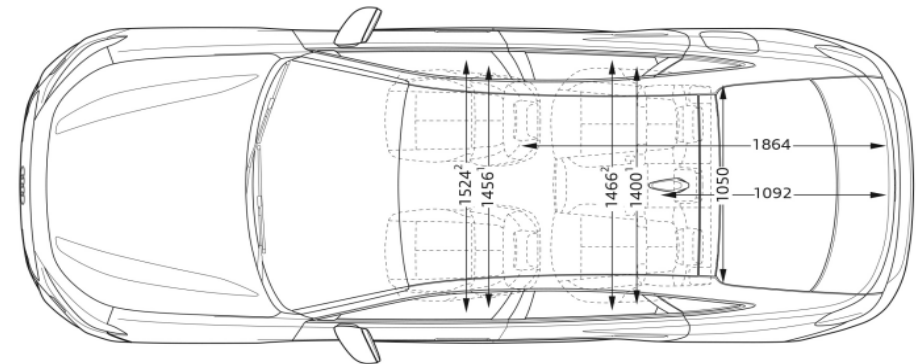
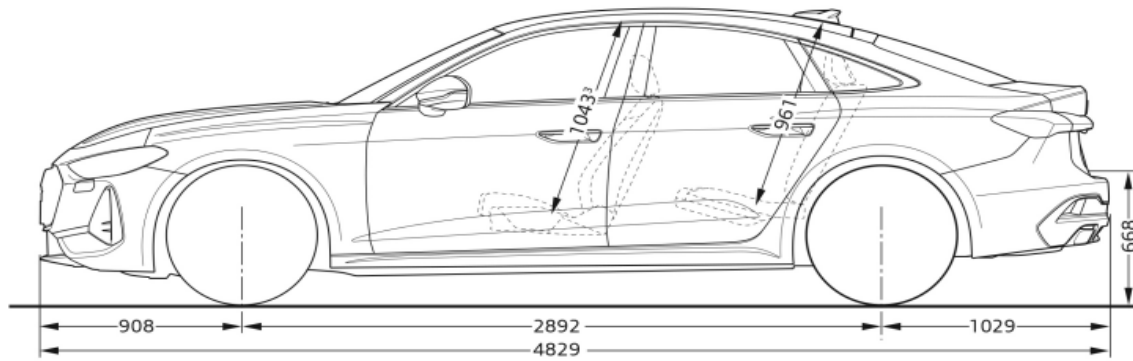
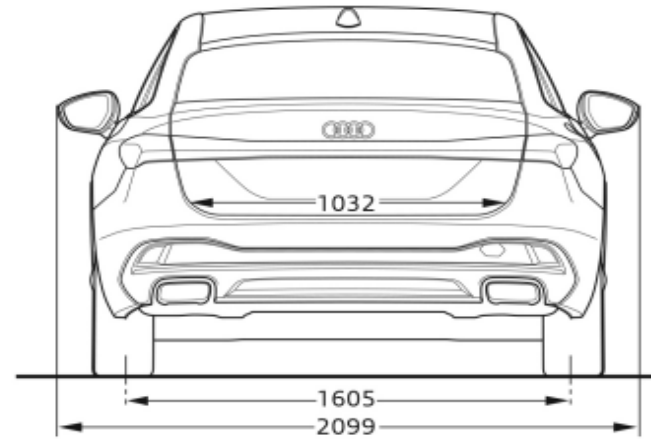
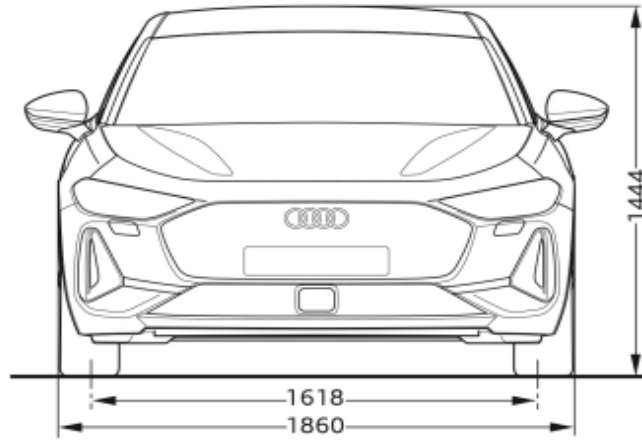

Audi A5 Avant | Medidas

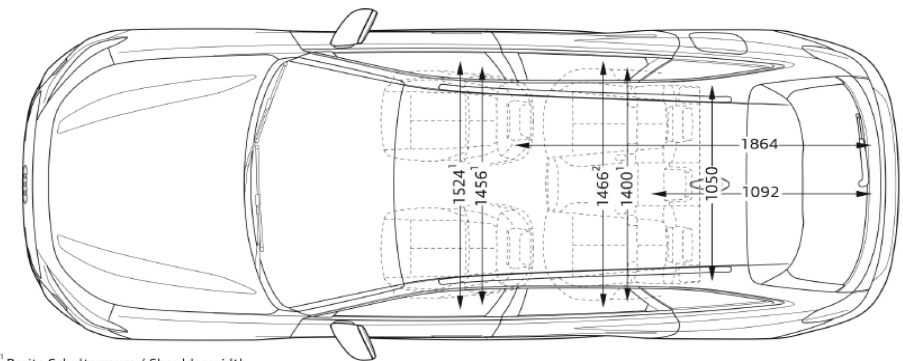
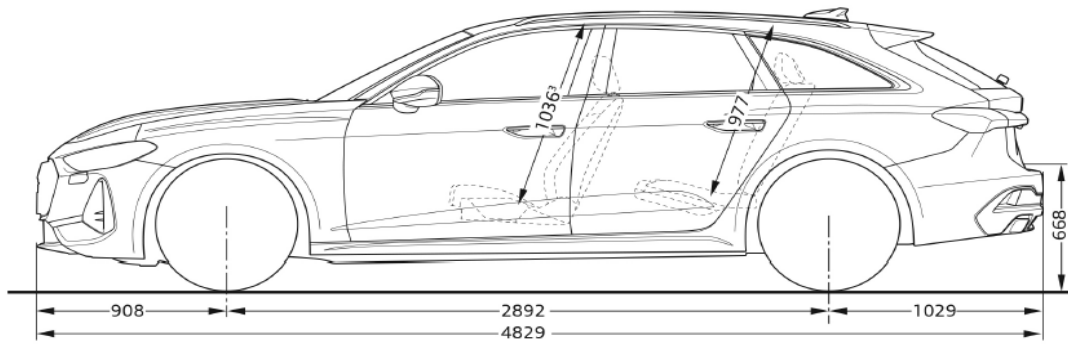
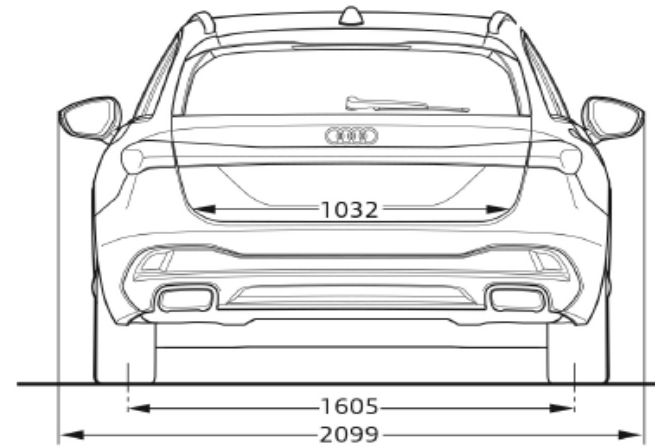
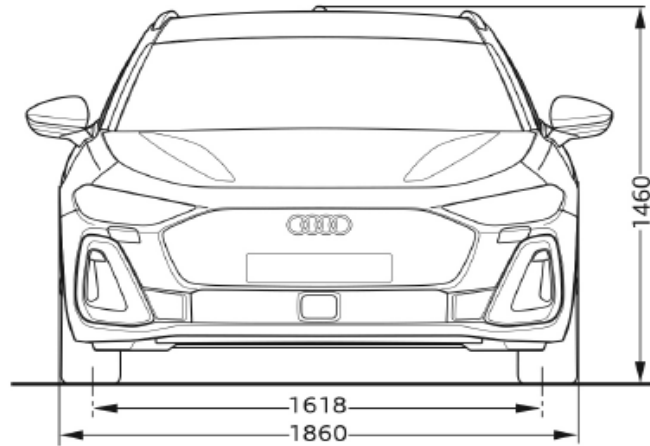

¹ Breite Subtrahieren / Shoulder width